

16,5-51 m (16,2-5,48 Mc/s)
 196-370 m (1530-522 kc/s)
 750-1910 m (408-157 kc/s)

9606 U-50 Z = 5 Ω
 110 V, 125 V, 220 V.

452 kc/s

± 34 W

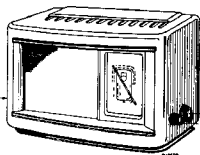

1943

196-370 m		750-1910 m		16,5-51 m	
VOL max	↑	VOL max	↑	VOL max	↑
C6, C8 + 15°	↑	1875 m (169 kc/s)	↑	17,8 Mc/s - Y	↑
1450 kc/s - Y	↑	160 kc/s - Y	↑	C6, C8	↑
C38 max	↑	C50 max	↑	C14 max	↑
C18 max	↑				

15-89 992 50.0

R11	0,45 - 0,05 MΩ	49 500 23,8	C1	27 pF	49 021 03,0
R31	0,82 MΩ	48 557 10,620K	C2	2,5 pF	49 021 04,1
R32	10 KΩ	48 557 10,10K	C3	2,5 pF	49 021 04,1
R33	68 KΩ	48 557 10,68K	C6	11-400 pF	49 863 99,0
R34	1,5 MΩ	48 557 10,15M	C8	11-400 pF	49 005 51,2
R35	6,8 MΩ	48 557 10,68M	C14	33 pF	49 005 51,2
R36	0,68 MΩ	48 557 10,680K	C18	32 pF	49 005 51,2
R39	520 Ω		C19	39 pF	48 203 10,39E
R40	600 Ω		C20	22 pF	48 201 10,22E
R44	75 Ω	49 362 90,2	C28	32 pF	49 005 51,2
R45	580 Ω		C40	33 pF	48 203 10,33E
R42	5600 Ω	48 557 10,56K	C48	395 pF	48 203 01,395E
R43	150 Ω	48 494 10,150E	C50	300 pF	49 005 53,2
R46	4700 Ω	48 557 10,47E	C51	103 pF	—
R75	220 Ω par	48 557 10,220E	C52	103 pF	—
	270 Ω = 120 Ω	48 557 10,270E	C61	103 pF	—
R81	47 KΩ	48 557 10,47K	C62	103 pF	—
R82	470 Ω	48 467 10,470E	C75	190 pF	48 513 22,190E
R100	10 KΩ	48 557 10,10K	C85	4700 pF	48 757 20,47E
			C100	1000 pF	48 757 20,1E
			C101	100 pF	48 203 10,100E
			C102	470 pF	48 203 10,470E
			C104	82 pF	48 203 10,82E
			C109	47000 pF	48 751 10,47K
			C105	47000 pF	48 750 10,47K
			C106	6800 pF	48 751 10,68E
			C107	100 pF	48 303 10,100E
			C108	68 pF	48 203 10,68E
			C110	22000 pF	48 758 20,22E
			C111	56 pF	48 203 10,56E
			C112	2,5 pF	49 021 04,1
			C120	0,1 pF	48 751 10,100K

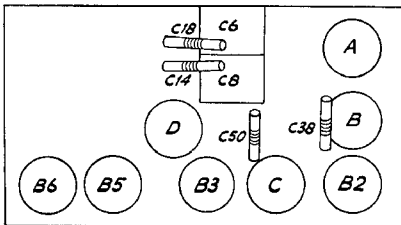

R14116

	B2	B3	B5	B6	
	UCH 21	UCH 21	UHL 21	UYIN	
Va	aT = 80 aH = 110	aT = 25 aH = 110	105	—	V
Vg2(4)	70	70	115	—	V
Vk	0	0	0	—	V
Ia	aT = 2,8 aH = 1,3	aT = 1,3 aH = 1,9	35	—	mA
Ig2(4)	2,6	1,3	5,6	—	mA

VG1 = 145 V, VG2 = 115 V, VG3 = 120 V, VG25 = 6 V, VS71 = 30 V, IS71 = 54 mA.

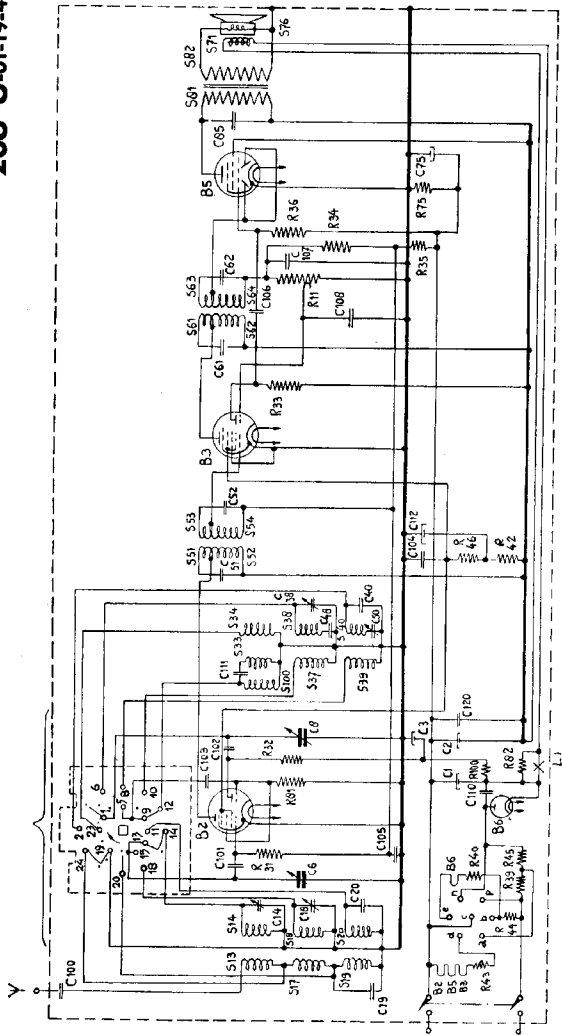

R10173

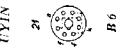
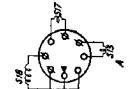
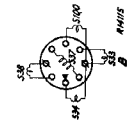
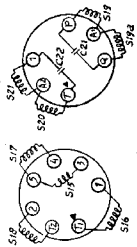

16,5-51 m (18,2-5,88 Mc/s)
196-570 m (1530-522 kc/s)
750-1910 m (400-187 kc/s)

9606 U-50 Z - 5 Ω
110 V, 125 V, 220 V.

452 kc/s

± 34 W.

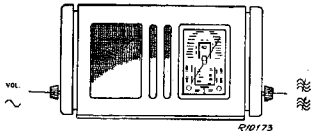

R10173

1943

196-570 m III		750-1910 m III	
VOL max		VOL max	
C6, C8 + 15°		↑ 1875 m (160 kc/s)	
1500 kc/s - Y		160 kc/s - Y	
C38 max		C50 max	
C18 max			

15° 09 992 50.0

R11	0,45 - 0,05M	49 500 23.0	C1	27 μF	49 021 03.0
R31	0,82 Mc	48 557 10/820K	C2	2 x 2,5 μF	49 021 04.1
R32	10 KΩ	48 557 10/10K	C6	11-600 pF	49 863 99.0
R33	88 KΩ	48 557 10/68K	C8	11-600 pF	
R34	1,5 Mc	48 557 10/15M	C14	10 pF	48 201 10/10E
R35	4,8 Mc	48 557 10/68M	C18	32 pF	49 005 51.2
R36	0,68 Mc	48 557 10/680K	C19	39 pF	48 203 10/39E
R39	320 Ω		C20	12 pF	49 201 10/12E
R40	600 Ω		C38	32 pF	49 005 51.2
R44	75 Ω	49 352 90.2	C40	22 pF	49 201 05/22E
R45	580 Ω		C48	382,5 pF	48 203 01/382E
R42	5600 Ω	48 557 10/56K	C50	125 pF	49 005 52.2
R43	150 Ω	48 494 10/150K	C51	103 pF	
R46	4700 Ω	48 557 10/487	C52	103 pF	
R75	220Ω par	48 557 10/220E	C61	103 pF	
	270Ω = 120Ω	48 557 10/270E	C62	103 pF	
R81	47 KΩ	48 557 10/47K	L75	100 μF	48 312 22/100
R82	470 Ω	48 467 10/470E	C85	4700 pF	48 757 20/487
			C100	1000 pF	48 757 20/1K
			C101	100 pF	48 203 10/100E
			C102	470 pF	48 203 10/470E
			C103	47 pF	48 203 10/47E
			C104	47000 pF	48 751 10/47K
			C105	47000 pF	48 750 10/47K
			C106	6800 pF	48 751 10/68K
			C107	100 pF	48 203 10/100E
			C108	68 pF	48 203 10/68E
			C110	22000 pF	48 758 20/22K
			C112	2,5 μF	49 021 04.1
			C120	0,1 μF	48 751 10/100K

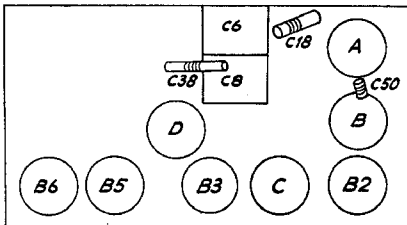

R14121

	B2	B3	B5	B6	
	UCH 21	UCH 21	UBL 21	UYIN	
Va	aT = 80 aH = 110	aT = 25 aH = 110	105	—	V
Vg2(4)	70	70	115	—	V
Vk	0	0	0	—	V
Ia	aT = 2,0 aH = 1,3	aT = 1,3 aH = 1,9	35	—	mA
Ig2(4)	2,6	1,5	5,6	—	mA

V_{C1} = 145 V, V_{C2} = 115 V, V_{C3} = 120 V, V_{C75} = 6 V, V_{S71} = 30 V, I_{S71} = 54 mA.

S13, S14	A1 001 95.1*	S61, S62, S63, S64, C61, C62	{ A1 037 12.4*
S17, S18, S19, S20	A1 037 11.0*	S71	A1 001 87.4*
S32, S34	A1 001 74.4*	S76	49 981 13.1
S37, S38, S39, S40	A1 037 10.0*	S81, S82	A1 001 82.0*
S81, S82, S83, S84, C31, C32	{ A1 037 13.0*		

93 953.12.

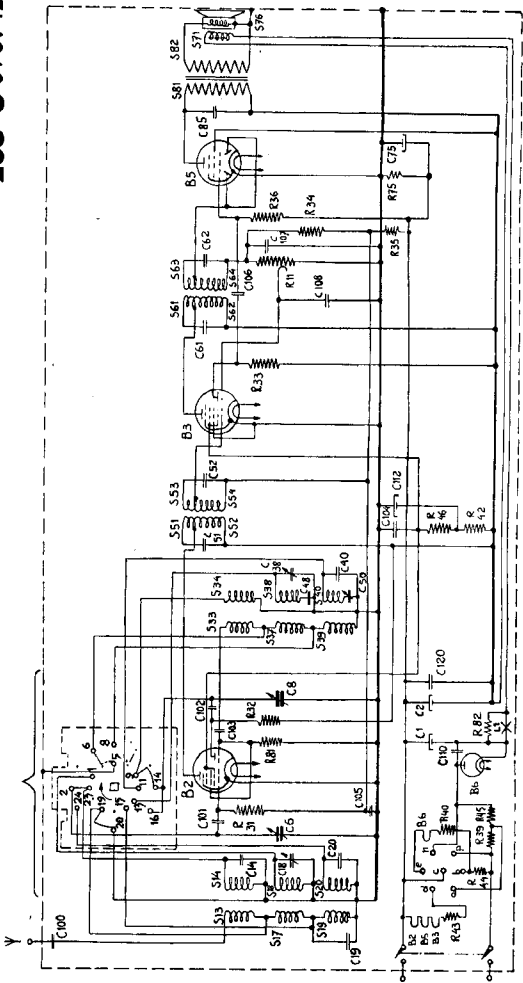

R 10194

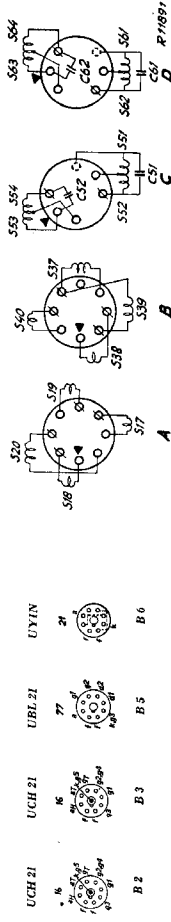

- UCH 21 16 B 2
- UCH 21 16 B 3
- UBL 21 77 B 5
- UYIN 21 B 6

16.5-51 m (18,2-5,88 Mc/s)
 196-570 m (1536-522 kc/s)
 750-1910 m (400-157 kc/s)

9686 U-50 Z - 5 Ω

110 V, 125 V, 220 V.

452 kc/s

± 34 W.

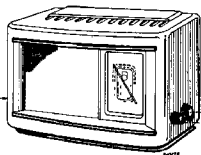

1946

196-570 m III		750-1910 m III		16.5-51 m III	
VOL max		VOL max		VOL max	
C6, C8 + 35°	↑	1875 m (160 kc/s)		17,8 Mc/s - Y	
1450 kc/s - Y		160 kc/s - Y		C6, C8 17,8 Mc/s	
C38 max	⊖	C30 max		C14 max	
C18 max	⊖				

15° 09 992 50.0

R11	1200 Ω	48 467 10/1KZ	C1	50 μF	48 317 08/50+50
R12	0,5 MΩ	49 500 11,6	C2	50 μF	
R13	47 KΩ	48 557 10/47K	C6	11-400 pF	49 863 99.0
R31	0,82 MΩ	48 557 10/820K	C8	11-400 pF	
R32	10 KΩ	48 557 10/10K	C14	32 pF	49 005 51.2
R33	68 KΩ	48 557 10/68K	C15	32 pF	49 005 51.2
R34	1,5 MΩ	48 557 10/150K	C19	39 pF	48 203 10/39E
R35	6,8 MΩ	48 557 10/68M	C20	22 pF	48 201 10/22E
R36	0,68 MΩ	48 557 10/680K	C38	32 pF	49 005 51.2
R39	520 Ω	—	C40	33 pF	48 203 10/33E
R40	600 Ω	49 362 90.2	C48	395 pF	48 203 01/395E
R44	75 Ω	—	C50	200 pF	49 005 53.2
R45	580 Ω	—	C51	103 pF	—
R48	10 KΩ	48 557 10/10K	C52	103 pF	—
R43	150 Ω	48 494 10/150E	C51	103 pF	—
R46	6,8 MΩ	48 557 10/68M	C62	103 pF	—
R75	220 Ω par	48 557 10/220E	C75	125 μF	48 313 22/100
R81	270 Ω = 120 Ω	48 557 10/270E	C85	4700 pF	48 757 20/4K7
R82	47 KΩ	48 557 10/47K	C100	1900 pF	48 757 20/1K
	390 Ω	48 467 10/390E	C101	100 pF	48 203 10/100E
			C102	470 pF	48 203 10/470E
			C103	82 pF	48 203 10/82E
			C104	47000 pF	48 751 10/47K
			C105	47000 pF	48 750 10/47K
			C106	6900 pF	48 751 10/69E
			C107	100 pF	48 203 10/100E
			C108	68 pF	48 203 10/68E
			C110	22000 pF	48 750 10/22K
			C111	56 pF	48 203 10/56E
			C121	22000 pF	48 750 10/22K

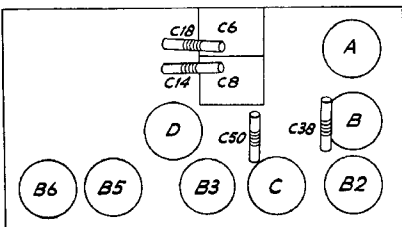

RM 116

	B2	B3	B5	B6	
	UCH 21	UCH 21	UBL 21	UVIN	
Va	aT = 80 aH = 110	aT = 25 aH = 110	105	—	V
Vg2(4)	70	70	115	—	V
Vk	0	0	0	—	V
Ia	aT = 2,8 aH = 1,5	aT = 1,5 aH = 1,9	35	—	mA
Ig2(4)	2,6	1,3	5,6	—	mA

Vc1 = 145 V, Vc2 = 115 V, Vc3 = 120 V, Vc75 = 6 V, V571 = 30 V, I571 = 54 mA.

S13, S14, S17, S18	A1 037 48.0*	561, 562, 563, 564, C61, C62	A1 037 12.4* 49 981 13.1 A1 081 82.0*
S19, S20	A1 042 07.1	576	
S33, S34, S37, S38, S190	A1 038 83.1*	S81, S82	
S39, S40	A1 002 08.0*		
S51, S52, S53, S54, C51, C52	A1 037 13.0*		

93 953.13.1

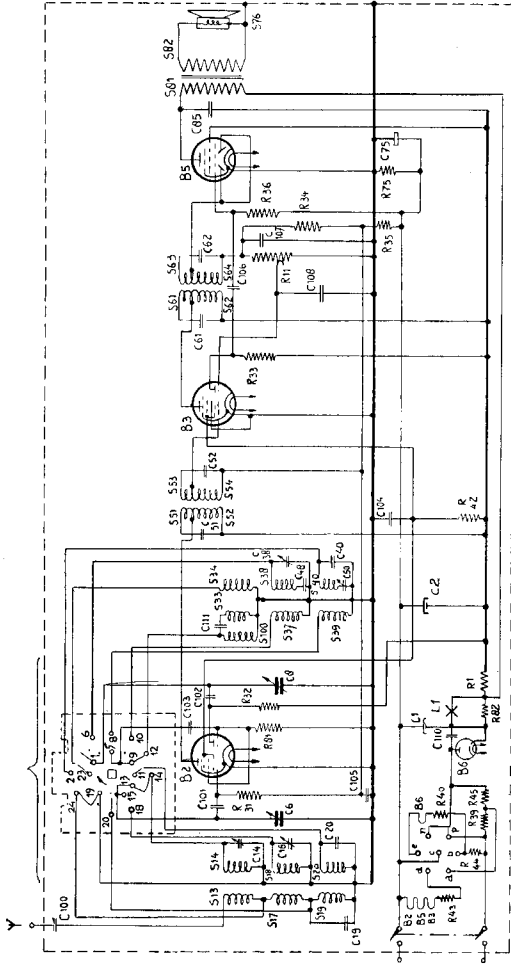

R10723

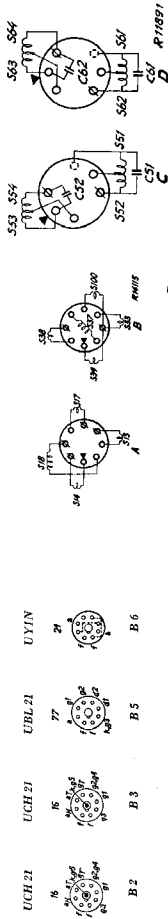

- UCH 21 16 B 2 B 3 B 5 B 6
- UCH 21 15 B 3 B 5
- UBL 21 77 B 5
- UYIN 21 B 6

16,5-51 m (18,2-5,88 Mc/s)
 196-570 m (1530-322 kc/s)
 750-1910 m (400-157 kc/s)

9686 U-00 Z = S (1)

150 V, 220 V.

452 kc/s

± 34 W.

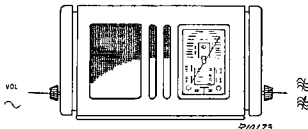

R10173

1943

196-570 m		750-1910 m	
VOL	max	VOL	max
C6, C8 + 15°	↑	1875 m (160 kc/s)	
1500 kc/s — Y		160 kc/s — Y	
C38 max	C	C50 max	
C18 max			

15° 09 952 50.0

R11	0,45 - 0,05M	49 500 23.0	C1	27 μF	49 021 03.0
R31	0,42 MΩ	48 557 10,820K	C2	2 - 2,5 μF	49 021 04.1
R32	10 KΩ	48 557 10,10K	C6	11-400 pF	49 863 99.0
R33	68 KΩ	48 557 10,68K	C8	11-400 pF	
R34	1,5 MΩ	48 557 10,15M	C14	10 pF	48 201 10,10E
R35	0,8 MΩ	48 557 10,68K	C18	32 pF	49 005 51.2
R36	0,68 MΩ	48 557 10,680K	C19	39 pF	48 203 10,39E
R39	520 Ω		C29	12 pF	49 201 10,12E
R40	600 Ω		C38	32 pF	49 005 51.2
R44	75 Ω	49 362 90.2	C40	22 pF	48 201 05,22E
R45	580 Ω		C48	382,5 pF	48 203 01,382E
R42	5600 Ω	48 557 10,56K	C50	125 pF	49 005 52.2
R43	150 Ω	48 494 10,150E	C51	103 pF	
R46	4700 Ω	48 557 10,47K	C52	183 pF	
R61	190 Ω	48 467 10,190E	C61	183 pF	
R75	220Ω par	48 557 10,220E	C62	183 pF	
	270Ω - 120Ω	48 557 10,270E	C75	100 μF	48 313 22,100
R81	47 KΩ	48 557 10,47K	C85	4700 pF	48 737 20,47K
R82	470 Ω	48 467 10,470E	C100	1000 pF	48 737 20,10K
			C101	100 pF	48 203 10,100E
			C102	470 pF	48 203 10,470E
			C103	47 pF	48 203 10,47E
			C104	47000 pF	48 751 10,47K
			C105	47000 pF	48 750 10,47K
			C106	6800 pF	48 751 10,68E
			C107	100 pF	48 203 10,100E
			C108	68 pF	48 203 10,68E
			C110	22000 pF	48 737 20,22K
			C112	2,5 μF	49 021 04.1
			C120	0,1 μF	48 751 10,100K
S13, S14	A1 001 95.1*	961, 962, 963, 964, C61, C62		{	A1 037 12.4*
S17, S18, S19, S20	A1 037 11.0*				A1 001 87.4*
S33, S34	A1 001 74.4*	S71			49 981 13.1
S37, S38, S39, S40	A1 037 10.0*	S76			A1 081 82.0*
S51, S52, S53, S54, C31, C32	{ A1 037 13.0*	S81, S82			

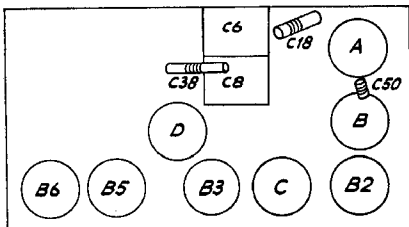

R14121

	B2	B3	B5	B6	
	UCH 21	UCH 21	UBL 21	UVIN	
Va	aT = 80 aH = 110	aT = 25 aH = 110	105	—	Y
Vg2(4)	70	70	115	—	Y
Vk	0	0	0	—	Y
Ia	aT = 3,8 aH = 1,3	aT = 1,3 aH = 1,9	35	—	mA
Ig2(4)	2,6	1,3	5,6	—	mA

Vc1 = 145 V, Vc2 = 115 V, Vc3 = 120 V, Vc75 = 6 V, V571 = 30 V, E571 = 54 mA.

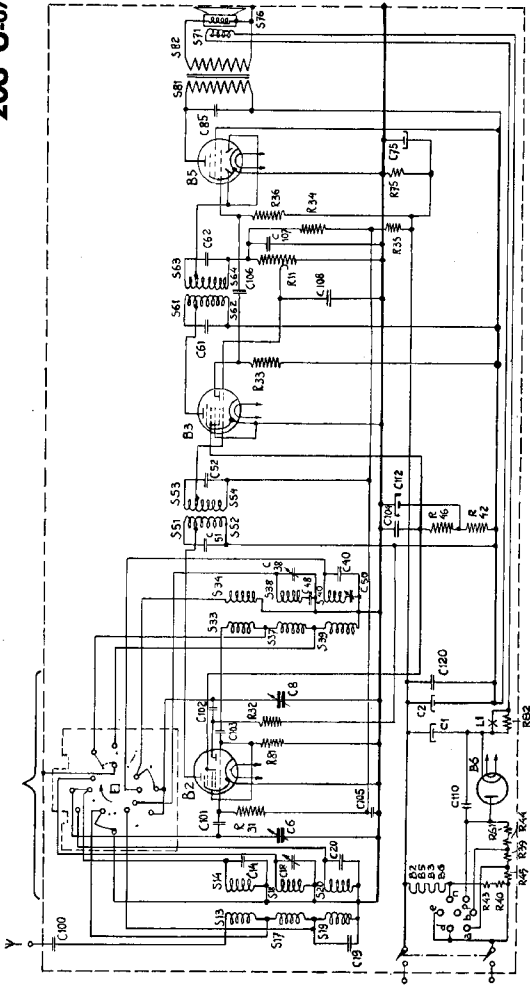

R 10177

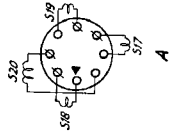
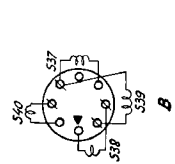
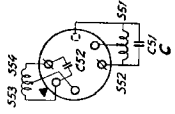
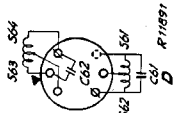

- UCH 21 UCH 21 UBL 21 UYIN 21 B 2 B 3 B 5 B 6

16,5-51 m (18,2-5,88 Mc/s)
 196-570 m (1530-522 kc/s)
 750-1910 m (400-157 kc/s)

9666 U-50 Z = 5 Ω
 110 V, 125 V, 220 V.

452 kc/s + 34 W.

196-570 m III	750-1910 m III
VOL max	VOL max
C6, C8 → 15'	1875 m (160 kc/s)
1500 kc/s → Y	160 kc/s → Y
C38 max	C50 max
C18 max	

15° 09 992 50.0

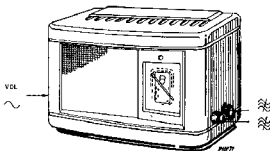

1943

R11	0,45 - 0,05M	49 500 23.0	C1	27 μF	49 021 03.0
R31	0,82 MΩ	48 557 10/820K	C2	2 × 2,5 μF	49 021 04.0
R32	10 KΩ	48 557 10/10K	C6	11-400 pF	49 863 99.0
R33	68 KΩ	48 557 10/68K	C3	10 pF	48 201 10/10E
R34	1,5 MΩ	48 557 10/1M5	C4	10 pF	49 005 51.3
R35	6,8 MΩ	48 557 10/6M8	C18	32 pF	48 201 10/39E
R36	0,68 MΩ	48 557 10/600K	C19	39 pF	48 201 1 E
R39	520 Ω		C20	32 pF	49 005 5
R40	600 Ω	49 362 90.2	C38	32 pF	48 201 03/22E
R44	75 Ω		C40	22 pF	48 201 01/20E
R45	580 Ω		C48	382,5 pF	48 201 01/20E
R41	27 KΩ	48 557 10/27K	C50	125 pF	49 005 52.2
R42	5600 Ω	48 557 10/5K6	C51	103 pF	—
R43	150 Ω	48 494 10/150E	C52	103 pF	—
R46	4700 Ω	48 557 10/4K7	C61	103 pF	—
R47	56 KΩ	48 557 10/56K	C62	183 pF	—
R75	220 Ω par	48 557 10/220E	C75	100 μF	48 313 22/100
	270 Ω - 120 Ω	48 557 10/270E	C85	4700 pF	48 757 20/4K7
R81	47 KΩ	48 557 10/47K	C100	1000 pF	48 757 20/1K
			C101	100 pF	48 203 10/100E
			C102	470 pF	48 203 10/470E
			C103	47 pF	48 203 10/47E
			C104	47000 pF	48 751 10/47K
			C105	47000 pF	48 750 10/47K
			C106	6800 pF	48 751 10/68K
			C107	100 pF	48 203 10/100E
			C108	68 pF	48 203 10/68E
			C109	1000 pF	48 751 20/1K
			C110	22000 pF	45 754 20/22K
			C112	2,5 μF	49 021 04.1
			C120	0,1 μF	48 751 10/100K

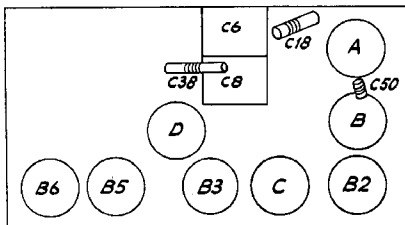

R14121

	B2	B3	B5	B6	
	UCH 21	UCH 21	UBL 21	UYIN	
Va	aT = 89 aII = 110	aT = 25 aII = 110	105	—	V
Vg2(4)	70	70	115	—	V
Vk	0	0	0	—	V
Ia	aT = 2,8 aII = 1,3	aT = 1,3 aII = 1,9	35	—	mA
Ig2(4)	2,6	1,3	5,6	—	mA

VC1 = 145 V, VC2 = 115 V, VC3 = 120 V, VC75 = 6 V, VS71 = 30 V, IS71 = 54mA.

S13, S14	A1 001 95.1*	S61, S62, S63, S64, C61, C62	{ A1 037 12.4*
S17, S18, S19, S20	A1 037 31.0*	S71	
S33, S34	A1 001 74.4*	S76	{ A1 001 87.4*
S37, S38, S39, S40	A1 037 30.0*	S81, S82	{ 49 981 13.1
S51, S52, S53, S54, C31, C32	{ A1 037 13.0*		{ A1 081 82.0*

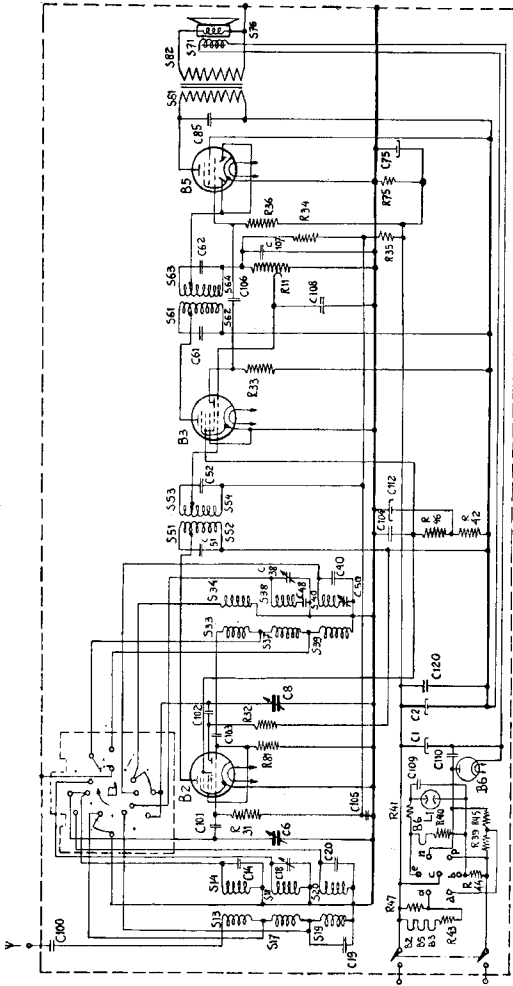

R10044

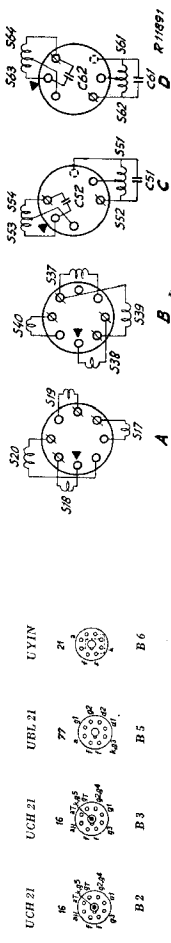

- UCH 21 16 21 UYIN 21
- UBL 21 77 77 UYIN 77
- UCH 21 16 16 UYIN 16
- B 2 16 16 B 3 16
- B 5 77 77 B 5 77
- B 6 21 21 B 6 21

\approx 16,5-51 m (18,2-5,88 Mc/s)
 196-370 m (1830-822 kc/s)
 750-1910 m (400-157 kc/s)

\square 9086 U-50 Z - 5 \square
 \approx 150 V, 220 V.

432 kc/s

± 34 W.

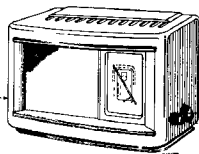

196-370 m		750-1910 m		16,5-51 m	
VOL	max	VOL	max	VOL	max
C6, C8 - 15'	↑	1875 m (160 kc/s)		17,8 Mc/s - Y	
1450 kc/s - Y	↔	160 kc/s - Y		C6, C8 17,8 Mc/s	
C38 max	↔	C50 max		C14 max	
C18 max	↔				

1943

15' 09 992 50.0

R11	0,45 - 0,85M	49 500 23.0	C1	27 μ F	49 021 03.0
R31	0,85 M \square	48 557 10,820K	C2	2,5 μ F	49 021 04.1
R32	10 K \square	48 557 10,10K	C3	2,5 μ F	49 021 04.1
R33	68 K \square	48 557 10,68K	C6	11-400 pF	49 063 99.0
R34	1,5 M \square	48 557 10,1M5	C8	11-400 pF	49 005 51.2
R35	6,8 M \square	48 557 10,68K	C14	32 pF	49 005 51.2
R36	0,68 M \square	48 557 10,680K	C18	32 pF	49 005 51.2
R39	520 \square		C19	39 pF	48 203 10,39E
R40	600 \square		C20	22 pF	48 203 10,22E
R44	75 \square	49 362 99.2	C38	32 pF	49 005 51.2
R45	580 \square		C40	33 pF	48 203 10,33E
R42	5600 \square	48 557 10,5K6	C48	395 pF	48 203 01,395E
R43	150 \square	48 494 10,150E	C30	200 pF	49 005 53.2
R46	4700 \square	48 557 10,4K7	C51	103 pF	—
R61	190 \square	48 467 10,190E	C32	103 pF	—
R75	220 \square par	48 557 10,220E	C61	103 pF	—
	270 \square - 120 \square	48 557 10,270E	C62	103 pF	—
RB1	47 K \square	48 557 10,47K	C75	100 μ F	48 313 22,100
R302	470 \square	48 467 10,470E	C85	4700 pF	48 737 20,4K7
R100	10 K \square	48 557 10,10K	C100	1000 pF	48 751 20,10K
			C101	100 pF	48 203 10,100E
			C102	470 pF	48 203 10,470E
			C103	82 pF	48 203 10,82E
			C104	47000 pF	48 751 10,47K
			C105	47000 pF	48 750 10,47K
			CA06	6800 pF	48 751 10,68K
			C107	100 pF	48 203 10,100E
			C108	68 pF	48 203 10,68E
			C110	22000 pF	48 758 20,22K
			C111	54 pF	48 203 10,54E
			C112	2,5 μ F	49 021 04.1
			C120	0,1 μ F	48 751 10,100K

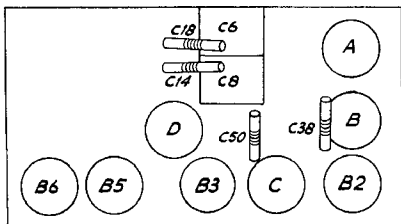

R14/16

	B2	B3	B5	B6	
	UCH 21	UCH 21	UBL 21	UYIN	
V _a	aT = 90 aH = 110	aT = 25 aH = 110	108	—	V
V _{g2(4)}	70	70	115	—	V
V _k	0	0	0	—	V
I _a	aT = 2,8 aH = 1,3	aT = 1,3 aH = 1,5	35	—	mA
I _{g2(4)}	2,6	1,3	5,6	—	mA

VC1 = 145 V, VC2 = 115 V, VC3 = 120 V, VC78 = 6 V, VS71 = 30 V, ES71 = 54mA.

S13, S14, S17, S18	A1 037 48.0*	S61, S62, S63, S64, C61, C62	{ A1 037 12.6*
S19, S20	A1 002 07.1	S71	{ A1 001 87.4*
S23, S34, S37, S38, S100	{ A1 038 83.1*	S76	{ 49 981 13.1
S39, S40	A1 002 08.0*	S81, S82	{ A1 001 82.0*
S51, S52, S53, S54, C51, C52	{ A1 037 13.0*		

93 958.17.1

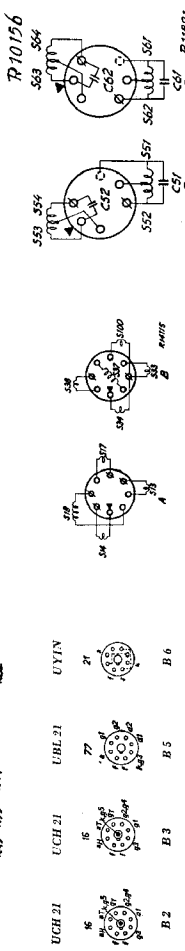
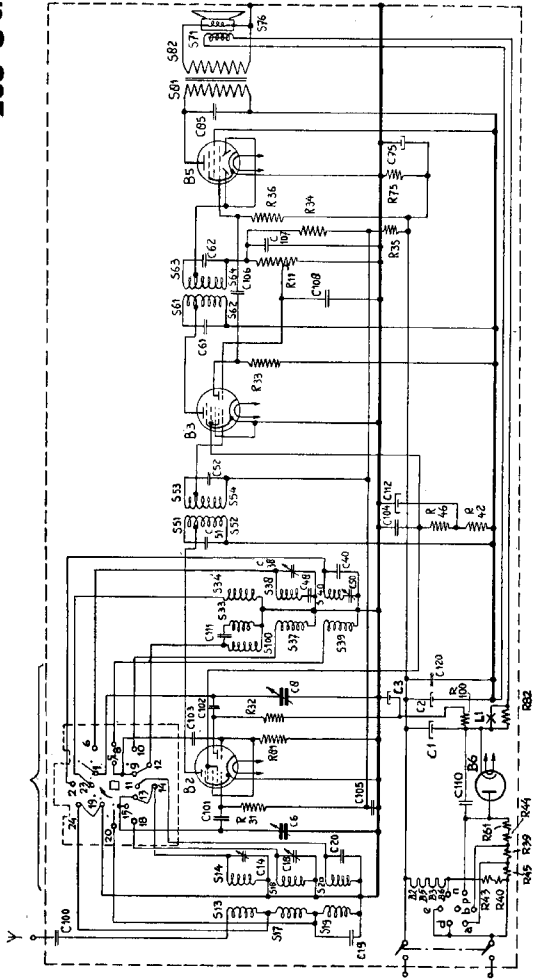

16.5-51 m (18.2-5.88 Mc/s)

196-570 m (1130-522 kc/s)

750-1910 m (400-157 kc/s)

9686 U-50 Z = 3 Ω

110, 125, 220 V

432 kc/s

±34 W

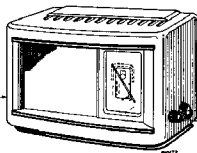

1946

196-570 m III		750-1910 m III		16.5-51 m III	
VOL max		VOL max		VOL max	
C6, C8 ±15°		1875 m (160 kc/s)		17.8 Mc/s — Y	
1450 kc/s — Y		160 kc/s — Y		C6, C8 17.8 Mc/s	
C38 max		C50 max		C14 max	
C18 max					

15° 09 992 50-0

R31	0.5 MΩ	49 500 11.0	C1	50 μF	46 317 00/50 50
R32	47 KΩ	48 557 10/47K	C2	50 μF	
R31	0.22 MΩ	48 557 10/220K	C5	11-400 μF	A9 843 99.0
R32	10 KΩ	48 557 10/10K	C8	11-400 μF	
R33	68 KΩ	48 557 10/68K	C14	32 pF	49 005 51.2
R34	1.5 MΩ	48 557 10/1.5M	C18	32 pF	49 005 51.2
R35	6.8 MΩ	48 557 10/6.8M	C19	39 pF	48 203 10/39E
R36	0.68 MΩ	48 557 10/680K	C20	22 pF	48 201 10/22E
R39	520 Ω		C38	32 pF	49 005 51.2
R40	600 Ω		C40	33 pF	48 203 10/33E
R44	75 Ω	49 362 90.2	C48	395 pF	48 203 01/395E
R45	500 Ω		C50	200 pF	49 005 55.2
R42	10 KΩ	48 557 10/10K	C51	100 pF	—
R43	150 Ω	48 494 10/150E	C52	193 pF	—
R48	6.8 MΩ	48 557 10/6.8M	C61	100 pF	—
R75	220Ω per 176Ω — 320	48 557 10/220E	C62	100 pF	—
R81	47 KΩ	48 557 10/47K	C75	100 μF	48 313 22/100
R82	470 Ω	48 467 10/470E	C85	4700 pF	48 757 20/4K7
			C100	1000 pF	48 757 20/1K
			C101	100 pF	48 203 10/100E
			C102	470 pF	48 203 10/470E
			C103	82 pF	48 203 10/82E
			C104	47000 pF	48 751 10/47K
			C105	47000 pF	48 750 10/47K
			C106	6800 pF	48 751 10/68K
			C107	100 pF	48 203 10/100E
			C108	68 pF	48 203 10/68E
			C110	22000 pF	48 756 20/22K
			C111	55 pF	48 203 10/55E
			C121	22000 pF	48 750 10/22K

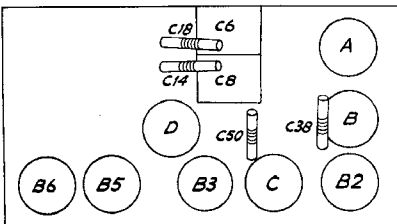



R4116



	B2	B3	B5	B6	
	UCH 21	UCH 21	UBL 21	UYIN	
Va	aT = 80 aH = 110	aT = 25 aH = 110	105	—	V
Vg2(4)	70	70	115	—	V
Vk	0	0	0	—	V
Ia	aT = 2.8 aH = 1.3	aT = 1.3 aH = 1.9	35	—	mA
Ig2(4)	2.6	1.3	5.6	—	mA

Vc1 = 145 V, Vc2 = 115 V, Vc3 = 120 V, Vc75 = 6 V, V571 = 30 V, 1571 = 54mA.



















PHILIPS SERVICE

208 U-47

 16.5-51 m (18,2-5,88 Mc/s)
 196- 870 m (1830-522 kc/s)
 750-1910 m (400-157 kc/s)

 9686 U-50 Z = 5 Ω
 150 V, 220 V

452 kc/s ± 34 W.

	196-570 m		750-1910 m		
	max		max		
	C6, C8 + 15°		1875 m (160 kc/s)		
	1500 kc/s — Y		160 kc/s — Y		
	C38 max		C50		
	C18 max				

15° 09 992 50.0

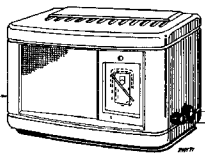

1943

R11	0,45 + 0,05M	49 500 23.0	C1	27 μF	49 021 03.0
R31	0,82 MΩ	48 557 10/820K	C2	2 × 2,5 μF	49 021 04.0
R32	10 KΩ	48 557 10/10K	C6	11-400 pF	49 863 99.0
R33	48 KΩ	48 557 10/48K	C8	11-400 pF	48 201 10/10E
R34	1,5 MΩ	48 557 10/1M5	C14	32 pF	49 005 31.2
R35	6,8 MΩ	48 557 10/68M	C18	32 pF	48 203 10/39E
R36	0,68 MΩ	48 557 10/680K	C19	39 pF	48 201 10/11E
R39	550 Ω		C20	32 pF	49 005 31.2
R40	600 Ω	49 362 90.2	C38	32 pF	48 201 05/22E
R44	75 Ω		C40	22 pF	48 203 01/382E5
R45	580 Ω		C48	382,5 pF	49 005 52.2
R42	5600 Ω	48 557 10/56K	C50	125 pF	—
R43	150 Ω	48 494 10/150E	C51	100 pF	—
R46	4700 Ω	48 557 10/47K	C61	103 pF	—
R47	56 KΩ	48 557 10/56K	C62	303 pF	—
R50	47 KΩ	48 557 10/47K	C75	100 pF	48 313 22/100
R61	100 Ω	48 467 10/100E	C85	4700 pF	48 757 20/4K7
R75	220Ω par	48 557 10/220E	C100	1000 pF	48 757 20/1K
	270Ω - 120Ω	48 557 10/270E	C101	100 pF	48 203 10/100E
R81	47 KΩ	48 557 10/47K	C102	470 pF	48 203 10/470E
			C105	47 pF	48 203 10/47E
			C104	47000 pF	48 751 10/47K
			C105	47000 pF	48 750 10/47K
			C106	6800 pF	48 751 10/68K5
			C107	100 pF	48 203 10/100E
			C108	68 pF	48 203 10/68E
			C109	1000 pF	48 751 20/1K
			C110	22000 pF	48 758 20/22K
			C112	2,5 μF	49 021 04.1
			C120	0,1 μF	48 751 10/100K

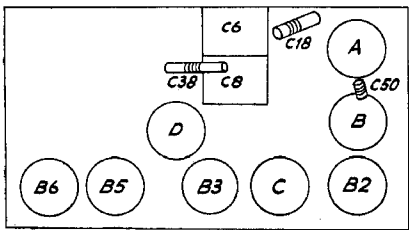

RH121

	B2	B3	B5	B6	
	UCH 21	UCH 21	UHL 21	UYIN	
Va	aT= 80 aH= 110	aT= 25 aH= 110	105	—	V
Vg2(4)	70	70	115	—	V
Vk	0	0	0	—	V
Ia	aT= 2,8 aH= 1,3	aT= 1,3 aH= 1,9	35	—	mA
Ig2(4)	2,6	1,3	3,6	—	10A

S13, S14	AI 001 95.1*	S61, S62, S63, S64 C61, C62	AI 037 12.4*
S17, S18, S19, S20	AI 037 11.0*	S71	AI 061 07.4*
S33, S34	AI 001 74.4*	S76	49 981 13.1
S37, S38, S39, S40	AI 037 10.0*	S81, S82	AI 061 82.0*
S51, S52, S53, S54 C31, C32	AI 037 13.0*		

VCL = 145 V, VC2 = 115 V, VC3 = 120 V, VC75 = 6 V, VS71 = 30 V, IS71 = 54mA.

Copyright
N.V. Philips' Gloeilampenfabrieken, Eindhoven
Imprimé en Hollande

93 953.19.1

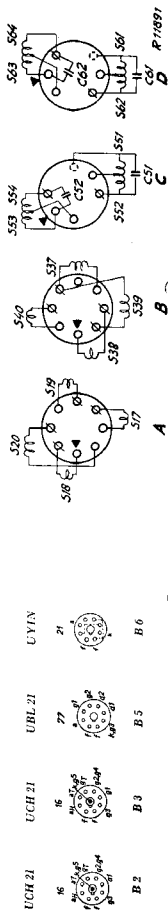
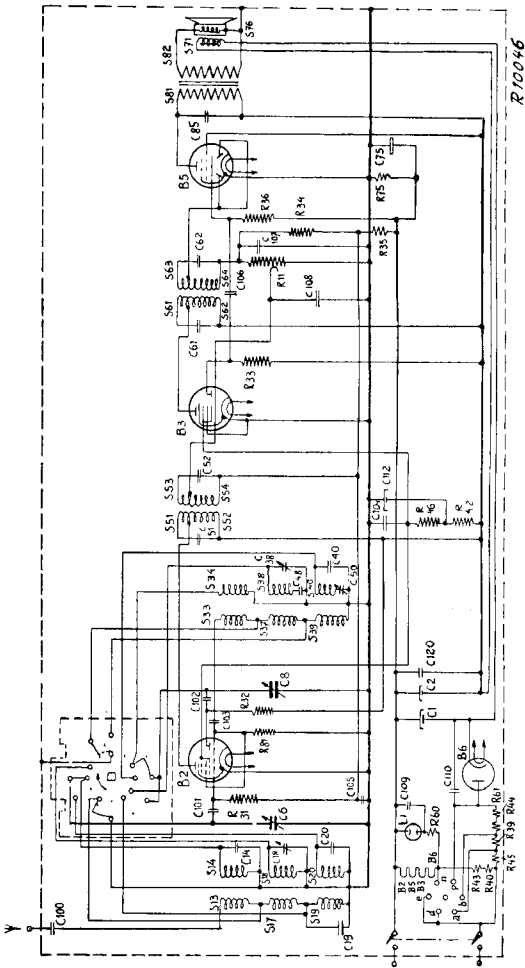

16,5-51 m (13,3-5,80 Mc/s)
196-570 m (1580-522 kc/s)
750-1910 m (400-157 kc/s)

9686 U-50 Z = 5 Ω
110 V, 125 V, 220 V.

452 kc/s

± 94 W.

196-570 m	750-1910 m	16,5-51 m
VOL max C6, C8 + 15° 1450 kc/s - Y C38 max C 18 max	VOL max 1875 m (160 kc/s) 160 kc/s - Y C50 max	VOL max 17,8 Mc/s - Y C6, C3 17,8 Mc/s C14 max

15° 09 992 50.0

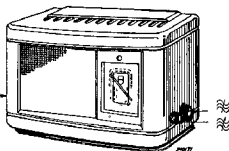

1943

R11 0,45 + 0,05M	49 590 23.0	C1 27 pF	49 621 63.0
R31 0,42 MΩ	48 557 10/20K	C2 2,5 pF	49 621 64.1
R32 10 KΩ	48 557 10/10K	C3 2,5 pF	49 621 64.1
R33 68 KΩ	48 557 10/68K	C6 11-400 pF	A 9 863 96.0
R34 1,5 MΩ	48 557 10/15K	C8 11-400 pF	49 005 51.2
R35 6,8 MΩ	48 557 10/68K	C14 32 pF	49 005 51.2
R36 0,68 MΩ	48 557 10/680K	C18 32 pF	48 203 10/39RE
R39 520 Ω		C19 39 pF	48 201 10/22E
R40 690 Ω	49 362 90.2	C20 22 pF	49 005 51.2
R44 75 Ω		C38 32 pF	48 203 10/33E
R45 580 Ω		C40 33 pF	48 203 01/39SE
R41 27 KΩ	48 557 10/27K	C48 395 pF	49 005 53.2
R42 5900 Ω	48 557 10/52K	C50 280 pF	
R43 150 Ω	48 494 10/150E	C51 103 pF	
R46 4700 Ω	48 557 10/47K	C52 103 pF	
R47 56 Ω	48 557 10/56K	C61 103 pF	
R75 220 Ω per	48 557 10/220E	C62 103 pF	
270 Ω - 120 Ω	48 557 10/270E	G75 100 pF	48 518 22/180
R81 47 KΩ	48 557 10/47K	C85 4700 pF	48 757 20/4KT
R100 10 KΩ	48 557 10/10K	C100 1000 pF	48 757 20/1K
		C101 180 pF	48 283 10/100E
		C102 470 pF	48 203 10/470E
		C103 22 pF	48 203 10/22E
		C104 47000 pF	48 751 10/47K
		C105 47000 pF	48 750 10/47K
		C106 6900 pF	48 751 10/69K
		C107 100 pF	48 203 10/100E
		C108 68 pF	48 203 10/68K
		C109 1000 pF	48 751 20/1K
		C110 22000 pF	48 758 20/22K
		C111 56 pF	48 203 10/56K
		C112 2,5 pF	49 621 64.1
		C120 0,1 pF	48 751 10/100K
S13, S14, S17, S18	A1 037 48.0*	S61, S62, S63, S64 C61, C62	A1 037 12.4*
S19, S20	A1 002 07.1	S71	A1 001 87.4*
S33, S34, S37, S38, S100	A1 038 83.1*	S76	49 981 13.1
S39, S40	A1 002 08.0*	S81, S82	A1 001 82.0*
S51, S52, S53, S54, C51, C52	A1 037 13.0*		

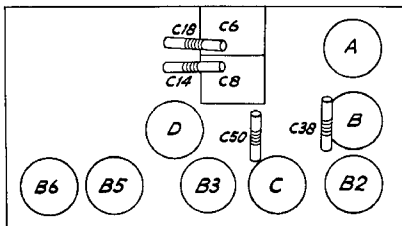

	B2	B3	B5	B6	
	UCH 21	UCH 21	URL 21	UYIN	
Va	*T = 80 aH = 110	*T = 25 aH = 110	105	—	V
Vg2(4)	70	70	115	—	V
Vk	0	0	0	—	V
Ia	*T = 2,8 aH = 1,3	*T = 1,5 aH = 1,9	35	—	mA
Ig2(4)	2,6	1,3	5,6	—	mA

VCl = 145 V, VC2 = 115 V, VC3 = 120 V, VC75 = 6 V, Y571 = 30 V, I571 = 54mA.

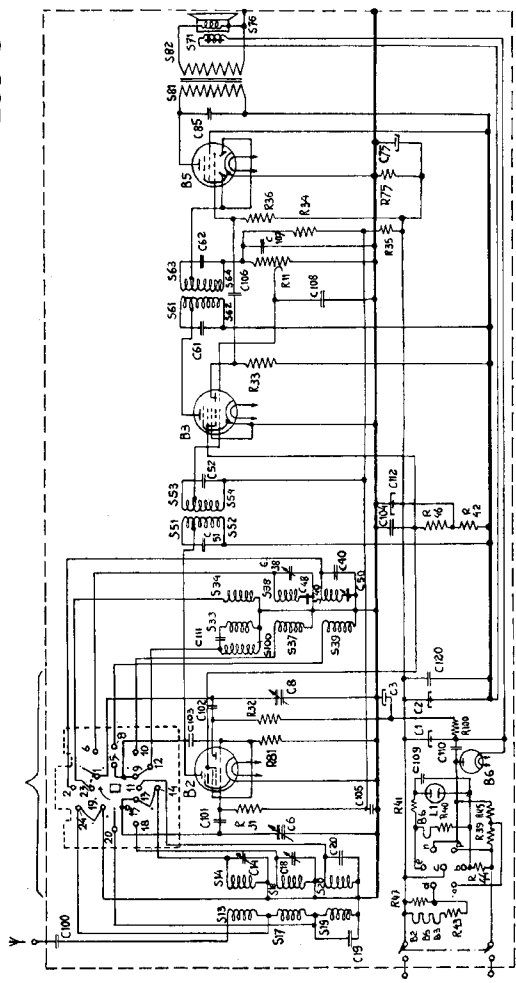

R 10157

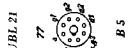
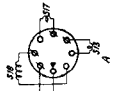
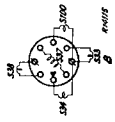
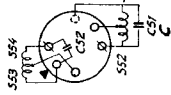
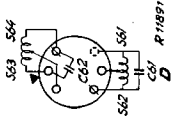

- UCH 21 16 B 2
- UCH 21 16 B 3
- UBL 21 77 B 5
- UYIN 21 B 6

PHILIPS

SERVICE DOCUMENTATIE

VOOR HET APPARAAT

208U

voor gelijk- en wisselstroomvoeding

Uitvoeringen: -U01, -U04, -U07, -U09, -U10, -U12,
-U13, -U23, -U40, -U46, -U47, -U48,
-U49.

ALGEMEEN

GOLFBEREIKEN

KG-bereik: 16,5 - 51 m (18,2 - 5,88 MHz)
MG-bereik: 196 - 570 m (1530 - 522 kHz)
LG-bereik: 750 - 1910 m (400 - 157 kHz)

BEDIENINGSKNOPPEN

Aan de linkerzijde : Volumeregelaar m/netschakelaar
Aan de rechterzijde :
voor : Afstemming
achter : Golfbereikschakelaar

AFMETINGEN

Breedte : 28 cm
Hoogte : 16 cm Knoppen inbegrepen
Diepte : 13 cm

GEWICHT: 2,7 kg, buizen inbegrepen

BANDBREEDTE

De HF-bandbreedte 1:10 bedraagt \pm 12 kHz, gemeten vanaf het stuurrooster (gl.) van B2.

De Overall-bandbreedte 1:10 bedraagt, gemeten vanaf de antennebus:

op MG (bij 1000 kHz) : \pm 11 kHz
op LG (bij 250 kHz) : \pm 10,5 kHz

HET TRIMMEN VAN HET APPARAAT

Voor het trimmen is het noodzakelijk het chassis uit de kast te nemen.

BELANGRIJK

Tijdens het trimmen moet tussen het apparaat en het net een scheidingstransformator worden geschakeld. Voor bijzonderheden van deze transformator zie "Reparatie en uitwisselen van onderdelen".

A. HF-KRINGEN

De HF-kringen kunnen niet in het apparaat worden getrimd. Elk bandfilter is reeds in de fabriek voor het inbouwen afgeregeld. De MF draagt 452 kHz.

UITVOERINGEN

Tussen de verschillende uitvoeringen bestaan elektrische verschillen. Bovendien is het chassis bij diverse uitvoeringen in verschillende kasten ingebouwd (Zie ook "Lijst van onderdelen en gereedschappen").

NETSPANNING

Alleen de apparaten van de uitvoeringen -U07, -U37 en -U47 kunnen op een 150 V gelijkstroom- of wisselstroomnet worden aangesloten, wanneer de speciaal voor 150 V \approx bestemde spanningscarroussel in de spanningsplaat is gestoken. Wanneer deze spanningscarroussel op 220 V \approx gedraaid is, kunnen de apparaten van deze uitvoeringen op een 220 V wisselstroomnet worden aangesloten. Bovendien zijn deze apparaten met de voor 220 V \pm bestemde spanningscarroussel ook op 220 V gelijkstroomnet aan te sluiten. De apparaten van alle andere uitvoeringen kunnen met een voor 220 V \approx , 230 V \pm , 125 V \pm of 110 V \pm bestemde spanningscarroussel op een 220 V, 125 V of 110 V gelijkstroomnet worden aangesloten.

B. HF- EN OSCILLATORKRINGEN

Op alle golfbereiken is de oscillatorfrequentie hooger dan de afstemfrequentie van de HF-kring.

Opmerking:

Bij het aanbrengen van de 150 mal moet de variabele condensator voorzichtig naar minimum worden gedraaid. Bij ruwe behandeling raken de platen los en is de condensator ontregeld.

I. MG-bereik (196-570 m)

1. Golfbereikschakelaar op MG, volumeregelaar op maximum.
2. 150 Mal volgens fig. 5 op de variabele condensator aanbrengen (zie opmerking boven).

- 3. Outputmeter via een trimtransformator aan de luidprekerklemmen op de uitgangstransformator aansluiten.
- 4. Gemoduleerd signaal via de normale kunst-antenne aan de antenneaansluiting toevoeren.
Dit signaal bedraagt:
1450 kHz voor de uitvoeringen: -U01, -U19, -U37, -U40, -U49
1500 kHz voor de uitvoeringen: -U04, -U07, -U09, -U10, -U12, -U46, -U47, -U48
- 5. Aardpen van de kunstantenne met het chassis verbinden.
- 6. Achtereenvolgens C38 en C18 (zie fig.2) op maximale output afregelen.
- 7. Trimmers aflakken.

III. KG-Bereik (16,5-51 m)

Dit bereik is bij de apparaten van de uitvoeringen -U04, -U07, -U09, -U10, -U12, -U46, -U47 en -U48 vast ingesteld en behoeft dus niet te worden getrimd.
Het trimmen van dit bereik bij apparaten van de uitvoeringen -U01, -U19, -U37, -U40, -U49 geschiedt als volgt:

1. Golfbereikschakelaar op KG, volumeregelaar op maximum.
2. Outputmeter via een trimtransformator aan de luidprekerklemmen op de uitgangstransformator aansluiten.
3. Gemoduleerd signaal van 17,8 kHz via de KG kunstantenne aan de antenneaansluiting toevoeren.
4. Met behulp van de afstemknop het apparaat precies op deze frequentie afstemmen. (Het maximum met de kleinste capaciteit van de variabele condensator).
5. Variabele condensator vervolgens niet meer verdraaien.
6. C14 (zie fig.2) op maximale output afregelen en daarna aflakken.

II. LG-Bereik (750-1910 m)

1. Golfbereikschakelaar op LG, volumeregelaar op maximum.
2. Outputmeter via een trimtransformator aan de luidprekerklemmen op de uitgangstransformator aansluiten.
3. Aandrijftrommel als onder "C. SCHAAL INSTELLEN" instellen.
4. Wijzer op 160 kHz (1875 m) van de stations-schaal draaien.
5. Gemoduleerd signaal van 160 kHz via de normale kunstantenne aan de antenneaansluiting toevoeren.
6. C50 (zie fig.2) op maximale output afregelen en daarna aflakken.

D. SCHAAL INSTELLEN

1. Variabele condensator op maximum draaien.
2. Schroef in de aandrijftrommel van de variabele condensator iets losdraaien.
3. Aandrijftrommel zoo draaien dat de wijzer precies horizontaal tusschen de 2 golfbereiken staat (variabele condensator blijft op maximum).
4. Schroef in de aandrijftrommel vastdraaien.

REPARATIE EN UITWISSELEN VAN ONDERDELEN

BELANGRIJK

Bij reparaties, trimmen enz. moet steeds een trimtransformator tusschen het net en het apparaat worden geschakeld. In het apparaat is een zijde van het net via R75 aan het chassis verbonden. Het is mogelijk op dit wijze op deze manier de volle netspanning tusschen het chassis en aarde komt te staan. Bij tusschenschakeling van bovengenoemde transformator (codenummer zie "LIJST VAN ONDERDELEN EN GEREKEND-SCHAFFEN") is dit gevaar uitgesloten.
Het aansluiten van meer dan één apparaat aan één scheidingstransformator kan eveneens gevaarlijk zijn, omdat dan de totale voedingspanning tusschen de chassis van de diverse apparaten kan staan. Men heeft voor elk apparaat een scheidingstransformator noodig, tenzij men zorgt, dat die zijde van het net en voor elk apparaat, die met het chassis is verbonden, aan dezelfde klem van de scheidingstransformator wordt aangesloten.

HET UITKASTEN

1. Achterwand verwijderen.
2. Knoppen losnemen. De bevestigingsschroeven voor de knoppen zijn door de gaten in den bodem van de kast te bereiken.
3. Schaalverlichtingslampje met fitting en beugel losnemen. Bij de uitvoeringen met neon-indicatorbuisje de verbindingen aan het plaatje los solderen. Dit buisje blijft met het bevestigingsplaatje in de kast.
4. Klembeugel van de stations-schaal en beugel voor luidprekerplank rechts boven in de kast losschroeven.
5. De twee bevestigingsschroeven aan de achterzijde van het chassis uitdraaien.

Het chassis kan nu uit de kast worden geschoven.
Bij het inbouwen moet opgepast worden, dat de bevestigingsschroeven van de knoppen geen sluiting met de verbindingen maken of verbindingen raken. Ook is het aan te bevelen, voordat met het chassis in de kast schuift, de assen zoo te draaien, dat de bevestigingsschroeven van de knoppen zonder moeite door de gaten in den bodem in de schroefgaten van de assen kunnen worden gedraaid.

Opmerking

Bij montage van de achterwand opletten, dat de bevestigingsschroeven soms een verschillende diameter hebben, verkeerde schroeven kan breuk van de kast veroorzaken.

INDICATORBUISJE

Het indicatorbuisje wordt met het bevestigingsplaatje compleet door de Jervicoe-afdeling geleverd. Het verwisselen van een defect buisje geschiedt dus met het plaatje, daar alleen op deze manier het breken van de draden aan het buisje te voorkomen is. Bij eventuele reparaties steeds het buisje in de kast laten en de verbindingen aan het plaatje los solderen.

SCHAAL UITWISSELEN

1. Chassis uit de kast nemen (zie boven).
2. Stations-schaal met bevestigingsbeugel losschroeven (twee 3 mm schroeven).
3. De vier lippen openbuigen, schaal uit de beugel nemen.
4. Nieuwe schaal in de beugel plaatsen en de vier lippen dichtdrukken.
5. Beugel met de schaal voorloopig op het chassis bevestigen.
6. Variabele condensator op maximum draaien, de wijzer behoort nu zuiver horizontaal te staan.
7. Beugel met schaal zodanig verschuiven, dat de wijzer juist tusschen de twee golfbereiken staat en de schaal loodrecht op het chassis staat.
8. Schroeven van de schaalbeugel vastdraaien en chassis inbouwen.

AANDRIJFTROMMEL

De aandrijftrommel van de variabele condensator behoort zoo te zijn vastgeschroefd dat de wijzer (streep) juist horizontaal tusschen de twee golfbereiken staat, wanneer de variabele condensator op maximum is gedraaid.

AANDRIJFTOEW

De lengte van het aandrijftouw is 320 cm, gemeten van bevestigingspunt tot bevestigingspunt.

VOLUMEREGELAAR

Het uitwisselen van de volumeregelaar geschiedt als volgt:

1. Chassis uit de kast nemen.
2. As van de volumeregelaar verwijderen (één 3 mm schroef).
3. Verbindingen van volumeregelaar en netschakelaar lossoldeeren.
4. Volumeregelaar van het chassis lossoldeeren, montagestripje van de volumeregelaar losschroeven.
5. Nieuwe volumeregelaar met het bevestigingsgat op de lip van het chassis schuiven, montagestripje op volumeregelaar bevestigen.
6. As in een volumeregelaar steken en vastschroeven.
7. Volumeregelaar goed in het chassis drukken en vastsoldeeren. Tin goed laten vloeien.
8. Verbindingen aan volumeregelaar en netschakelaar vastsoldeeren.
9. Chassis inbouwen.

GOLFBEREIKSCHAKELAAR

De golfbereikschakelaar bestaat slechts uit één enkel segment, dat in het chassis is geklemd. De rotor draait per stand 90° in de stator, in tegenstelling met de normale schakelaar, waar de rotor per stand slechts 30° draait. In het prinsipschema is de golfbereikschakelaar getekend in de stand "KG".

UITWISSELEN VAN HET SCHAKELAARSEGMENT

De uitwisseling van het schakelaarsegment geschiedt als volgt:

1. Chassis uit de kast nemen.
2. De twee einden van de arretveer met een tang tegen elkaar kleppen op de plaats waar de veer in het chassis is gestoken. De veer kan nu uit het chassis worden genomen.
3. Verbindingen van het defecte segment lossoldeeren.
4. Defect segment door stukknippen verwijderen.
5. As uit de beugel schuiven.
6. Bevestigingsgaten van het segment in het chassis rechthoekig buigen.
7. As met arretplaat in het segment steken en het geheel in het chassis drukken.
8. Het segment in het chassis klemmen door een schroevendraaier in het gat naast het bevestigingsgat voor het segment te steken en het materiaal tussen de twee gaten door draaien van de schroevendraaier te verbuigen.

BUIZEN

B2	B3	B4	B5
UCH 21	UCH 21	UBL 21	UY 1N

L1 Schaalverl. lampje 7121D-00 1)2)4)5)
 L1 Indicatiebuisje Al 358 18.0 3)6)7)

9. Arretveer monteeren.
10. Verbindingen vastsoldeeren.
11. Chassis inbouwen.

SPANNINGSCARROUSEL

De plaat van de spanningscarrousel is aan het chassis geklonken. Eventuele uitwisseling geschiedt als volgt:

1. Verbindingen lossoldeeren.
2. Defecte plaat door stukknippen verwijderen.
3. Strippen van het chassis zoo bijvlijen dat het nieuwe plaatje op deze strippen past.
4. Plaat aan de stripjes vastklinken.
5. Verbindingen vastsoldeeren.

Opmeking

Voor de uitvoeringen -U07, -U37, -U47 bestaat de speciale spanningscarrousel voor 150 V~ en 220 V~ uit een normale spanningscarrousel voor 220 V~. Op deze spanningscarrousel moet echter een papieren plaatje worden geplakt (zie "LIJST VAN ONDERDELEN EN GEREEDSCHAPPEN").

Dit plaatje moet zodanig op de spanningscarrousel worden geplakt, dat de twee getallen "220 V~" precies op elkaar vallen.

LUIDSPREKER

In dit apparaat is een luidspreker met bekrachtiging toegepast, d.w.z. het magneetveld wordt door middel van een electro-magneet verkregen. De bekrachtigingsspoel van deze magneet is in serie met de anodevoeding geschakeld. Het vernieuwen van de bekrachtigingsspoel geschiedt als volgt:

1. Felsring stukknippen en conus verwijderen.
2. Schroef uit de achterplaat van de magneet draaien, kern uit de spoel schuiven.
3. Bekrachtigingsspoel uit de magneet schuiven en door een nieuw exemplaar vervangen.
4. Kern in de spoel schuiven, centraal in de luchtplaat steken en kern met de schroef in de achterplaat vastschroeven.
5. Conus met ring vastklemmen, voelertjes voor centering in de spreekplaat aanbrengen en centerster vastschroeven.

STROOMEN EN SPANNINGEN

	Va	Vg2 (4)	Vk	Ia	Ig2 (4)
B2	triode	80		2,8	2,6
	hexode	110	70	1,3	
B3	triode	25		1,3	1,3
	hexode	110	70	1,9	
B5		105	115	0	35
		Volt	Volt	Volt	mA

VG1 : 145 Volt
 VG2 : 115 Volt
 VG3 : 120 Volt
 VC75 : atwa 6 Volt
 VS71 : 30 Volt
 I371 : 54 mA

Primair verbruik:

110 V ~ : 29 W 110 V ÷ : 28 W
 125 V ~ : 34 W 125 V + : 32 W
 220 V ~ : 38 W 220 V + : 35 W

Bovenstaande waarden zijn gemeten met een voltmeter met een weerstand van 2000 Ohm per Volt. Apparaat geschakeld op Iq, variabele condensator op maximum, geen bijwerk op de antenne, terwijl het apparaat aan een wisselstroomnet van 220 V was aangesloten.

SPOELLEN

Nr.	Waarde	Codenummer	Prijs
S13	2,5 Ohm)		
S14	<1 Ohm)		
S17	42 Ohm)	Al 037 48.0 1)5)7)	
S18	7,5 Ohm)		
S13	<1 Ohm)		
S14	2 Ohm)	Al 001 95.1 2)3)4)6)	
S19	165 Ohm)		
S20	45 Ohm)	Al 002 07.0 1)5)7)	
S17	42 Ohm)		
S18	8 Ohm)		
S19	40 Ohm)	Al 037 11.0 2)3)4)6)	
S20	45 Ohm)		
S33	<1 Ohm)		
S34	<1 Ohm)		
S37	4,5 Ohm)	Al 038 83.0 1)5)7)	
S38	6 Ohm)		
S100	2,5 Ohm)		
S33	<1 Ohm)		
S34	<1 Ohm)	Al 001 74.4 2)3)4)6)	
S39	8 Ohm)		
S40	18 Ohm)	Al 002 08.0 1)5)7)	
S37	3,5 Ohm)		
S38	7 Ohm)		
S39	7,5 Ohm)	Al 037 10.0 2)3)4)6)	
S40	17 Ohm)		
S51	5,5 Ohm)		
S52	7 Ohm)		
S53	7,5 Ohm)	Al 037 13.0	
S54	7 Ohm)		
C51	103 pF		
C52	103 pF		
S61	5,5 Ohm)		
S62	9,5 Ohm)		
S65	9,5 Ohm)	Al 037 12.1	
S64	9,5 Ohm)		
C61	103 pF		
C62	103 pF		
S71	500 Ohm)	Al 001 87.4	
S76	3 Ohm)	49 985 18.0	
S82	300 Ohm)		
S82	<1 Ohm)	Al 081 82.0	

WEEERSTANDEN

Nr.	Waarde	Codenummer	Prijs
R11	0,45+0,05 N. Ohm	49 500 23.0	
R31	0,8 M. Ohm	49 375 59.0	
R32	10000 Ohm	49 376 36.0	
R33	68000 Ohm	49 376 46.0	
R34	1,5 M. Ohm	49 376 62.0	
R35	6,8 M. Ohm	49 377 97.0	
R36	0,68 M. Ohm	49 375 58.0	
R39	520 Ohm		
R40	600 Ohm		
R44	75 Ohm	49 362 90.1	
R45	580 Ohm		
R41	27000 Ohm	49 375 41.0 3)7)	
R42	5600 Ohm	49 376 33.0	
R43	150 Ohm	48 495 10.150X	
R46	4700 Ohm	49 375 32.0	
R47	56000 Ohm	49 376 45.0 3)7)6)	
R61	100 Ohm	49 356 15.0 4)5)6)	
R60	47000 Ohm	49 375 44.0 6)	
R75	220 Ohm)		
	270 Ohm)	49 377 17.0 par.120 Ohm	
R81	47000 Ohm	49 375 44.0	
R82	470 Ohm	49 356 23.0 1)2)4)5)	
R100	10000 Ohm	49 376 36.0 1)5)7)	

CONDENSATOREN

Nr.	Waarde	Codenummer	Prijs
G1	27 uF	49 021 03.0	
G2	2x2,5 uF	49 021 04.1 2)3)4)6)	
G2	2,5 uF	49 021 04.1 1)5)7)	
G3	2,5 uF	49 021 04.1 1)5)7)	
G6	11-400 pF		
G8	11-400 pF	49 000 83.0	
G14	32 pF	28 212 06.0 1)5)7)	
C14	10 pF	49 052 16.0 2)3)4)6)	
C18	32 pF	28 212 06.0	
C19	39 pF	49 055 23.0	
C20	20 pF	49 057 35.0 1)5)7)	
C20	12 pF	49 057 79.0 2)3)4)6)	
C38	32 pF	28 212 06.0	
C40	32 pF	49 055 83.0 1)5)7)	
C40	22 pF	49 057 64.0 2)3)4)6)	
C48	396 pF	49 055 87.0 1)5)7)	
C48	382,5 pF	49 057 65.0 2)3)4)6)	
C50	200 pF	28 212 08.1 1)5)7)	
C50	125 pF	28 212 07.0 2)3)4)6)	
C51)			
C52)			
C61)	103 pF	Zie "Spoelen"	
C62)			
C75	125 uF	49 020 39.0	
C85	4700 pF	49 129 82.0	
C100	1000 pF	49 129 80.0	
C102	100 pF	49 055 28.0	
C103	470 pF	49 055 53.0	
C103	47 pF	49 055 24.0 2)3)4)6)	
C104	82 pF	49 055 89.0 1)5)7)	
C104	47000 pF	49 128 61.0	
C105	47000 pF	49 127 61.0	
C106	6800 pF	49 128 56.0	
C107	100 pF	49 055 28.0	
C108	68 pF	49 055 48.0	
C109	1000 pF	49 128 51.0 3)6)7)	
C110	22000 pF	49 129 90.0	
C111	56 pF	49 055 25.0 1)5)7)	
C112	2,5 uF	49 021 04.1	
C120	0,1 uF	49 128 61.0	

- 1) Uitvoering -U01, -U19, -U40
- 2) " -U04, -U12, -U09
- 3) " -U10, -U46, -U48
- 4) " -U07
- 5) " -U37
- 6) " -U47
- 7) " -U49

LIJST VAN ONDERDEELLEN EN GEREEDSCHAPPEN

Bij bestelling van onderdelen steeds vermelden:

1. Codenummer
2. Omschrijving
3. Type nummer van het apparaat

Fig.	Pos.	Omschrijving	Codenummer	Prijs
7a	1	Kast (kl.038) uitv.-U01, -U19, -U37, -U40	23 640 12.1	
7b	1	Kast (kl.038) uitv.-U09, -U12, -U04, -U07	23 640 30.0	
7c	1	Kast (kl.038) uitv.-U10, -U46, -U47, -U48, -U49	23 657 80.0	
7	2	Luidsprekerdoek (p.Meter)	06 601 71.0	
7	3	Knop voor volumeregelaar en afstemming (kl.038)	23 613 37.2	
7	4	Knop voor golfbereikschakelaar (kl.038)	23 613 44.5	
7	5	Stationschaal (Balkan) Achterwand uitv.-U01, U37, -U40	Al 898 05.1	
		Achterwand uitv.-U09	Al 158 49.0	
		Achterwand uitv.-U10, -U47, -U48, -U49	Al 158 55.0	
		Achterwand uitv.-U12, -U07, -U04	Al 158 25.0	
		Achterwand -U19	Al 158 52.0	
		Achterwand uitv.-U46	Al 158 54.0	
		Netansluitplaat uitv.-U09, -U19, -U46	Al 158 41.0	
		Veiligheidscontact uitv.-U09, -U19, -U46	Al 357 46.1	
8	11	Buishouder (kl.111) voor B2, B3 en B5	49 295 08.0	
8	12	Trekveer voor aandrijftrommel	49 231 31.2	
8	13	Aandrijftrommel (kl.111) uitv.-U01, -U12, -U19, -U37, -U40, -U09, -U07, -U04	Al 975 10.2	
8	13	Aandrijftrommel (kl.111) uitv.-U10, -U46, -U47, -U48, -U49	23 687 39.0	
8	14	Buishouder (kl.111) voor B6	23 687 26.2	
		Arretplaat voor golfbereikschakelaar	49 231 22.3	
		Arretveer voor golfbereikschakelaar	Al 638 78.0	
			Al 979 73.2	

Fig.	Pos.	Benaming	Codenummer
		Schakelement uitv.-U04, -U07, -U09, -U12, -U10, -U46, -U47, -U48	49 546 10.1
		Schakelement uitv.-U01, -U19, -U37, -U40, -U49	49 547 34.0
		Klemring voor aa voor afstemming	Al 756 55.1
7	15	Plaat voor spanningsomschakelaar	Al 359 95.2
7	16	Spanningsomschakelaar 220 V ~	Al 329 48.2
		Spanningsomschakelaar 220 V -	Al 329 65.1
		Spanningsomschakelaar 110 V ÷ en ~	Al 329 50.2
		Spanningsomschakelaar 125 V + en ~	Al 329 09.2
		Papieren plaatje voor spanningscarroussel 220 V ~ 150 V + en ~ (Alleen voor uitv.-U37, -U47, -U07)	Al 874 37.0
7	5	Stationschaal Finland	Al 898 57.1
7	5	" " Zweden	Al 898 61.1
		LUIDSPREKER TYPE 9668U-50	
		Felering	25 871 80.0
		Papieren ring	28 451 26.1
		GEREEDSCHAP	
		Service oscillator	GM 2880 of GM 2882
		Universeel- en huizenmeetapparaat	GM 7629
		Universeel meetapparaat 150 Hal (nieuw model) (ZV 394 902)	GM 4256
		Scheidingstransformator	09 992 80.0
		Centraermal voor luidspreker	A9 862 15.0
			09 992 50.0

13, 17, 19, 14, 18, 20,	100,	33, 37, 39, 34, 38, 40, 51, 52, 53, 54,	61, 62, 63, 64,	81, 82, 71, 76,
C, 107, 19,	14, 18, 20, 6, 101, 105,	110, 1, 103, 102, 2, 120, 8, 3, 111,	4, 8, 50, 39, 40, 59, 104, 112, 52,	65,
R, 43,	44, 45, 39, 40, 31,	81, 82, 32, 100,	46, 42,	33,
				71,
				34, 35, 36,
				75,

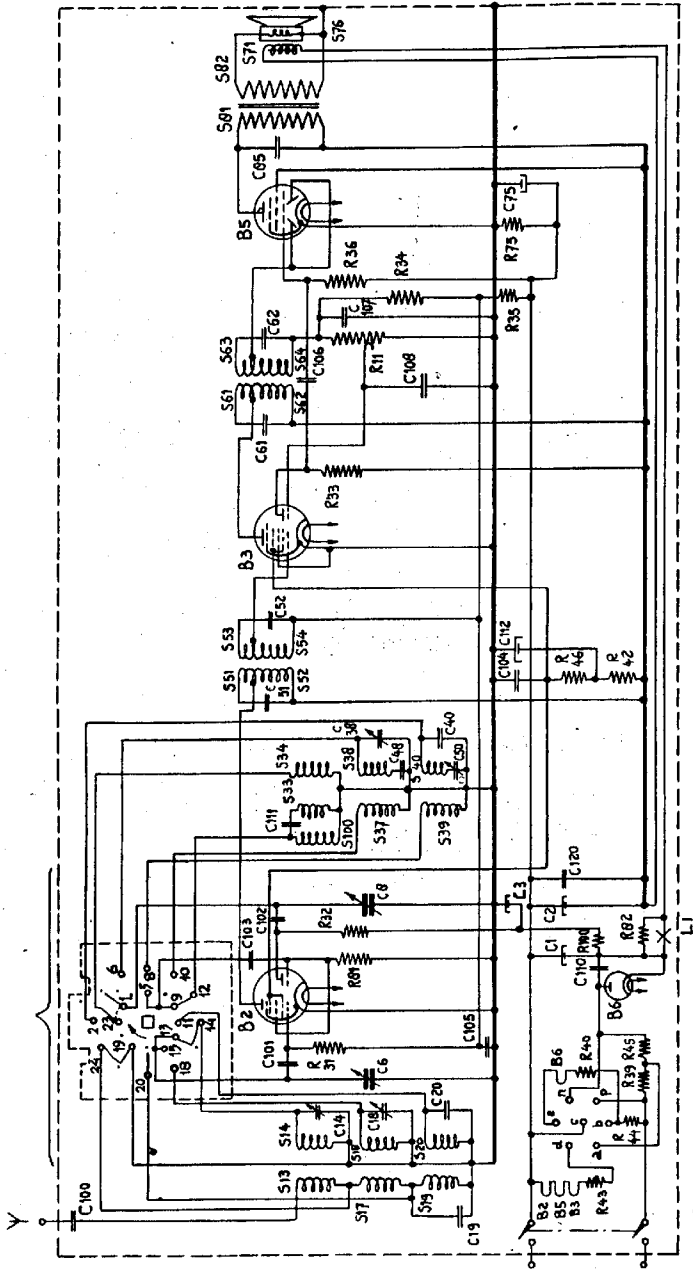

R 10153
A-877
Z-853

FIG. 1.

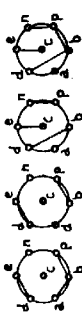

220V ~ 220V = 125V ≈ 110V ≈

S:	13,17,19,14,18,20,	100,	73,27,29,34,38,40,51,52,53,54,	61,62,63,64,	81,82,71,76,
C:	100,19,	14,18,20,6,40,105,	110,1,103,102,2,120,8,7,111,	48,50,48,40,51,104,112,92,	87,
R:	47,	44,45,29,40,61,31,	81,82,32,100,	46,42,	77,
					11,24,25,36,

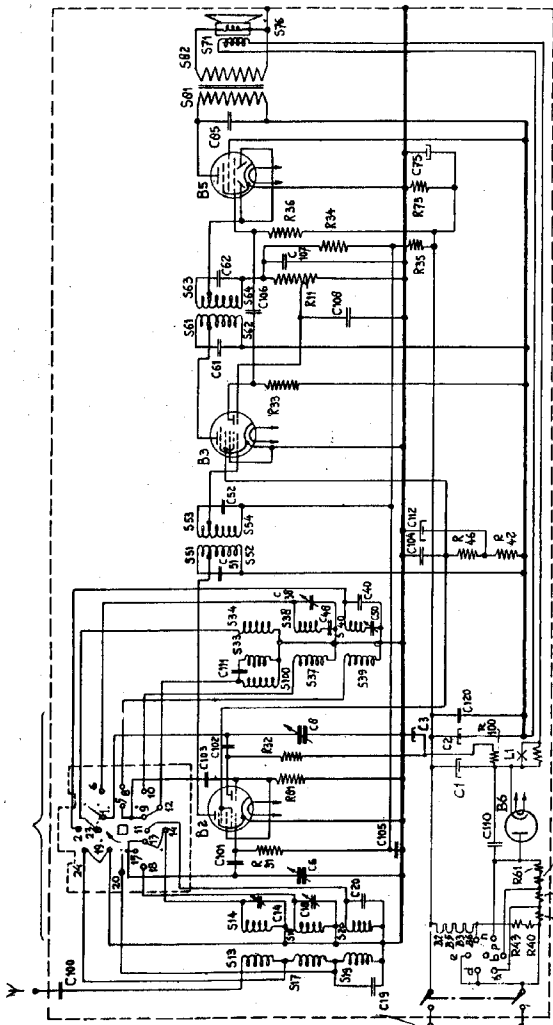
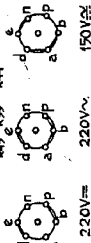
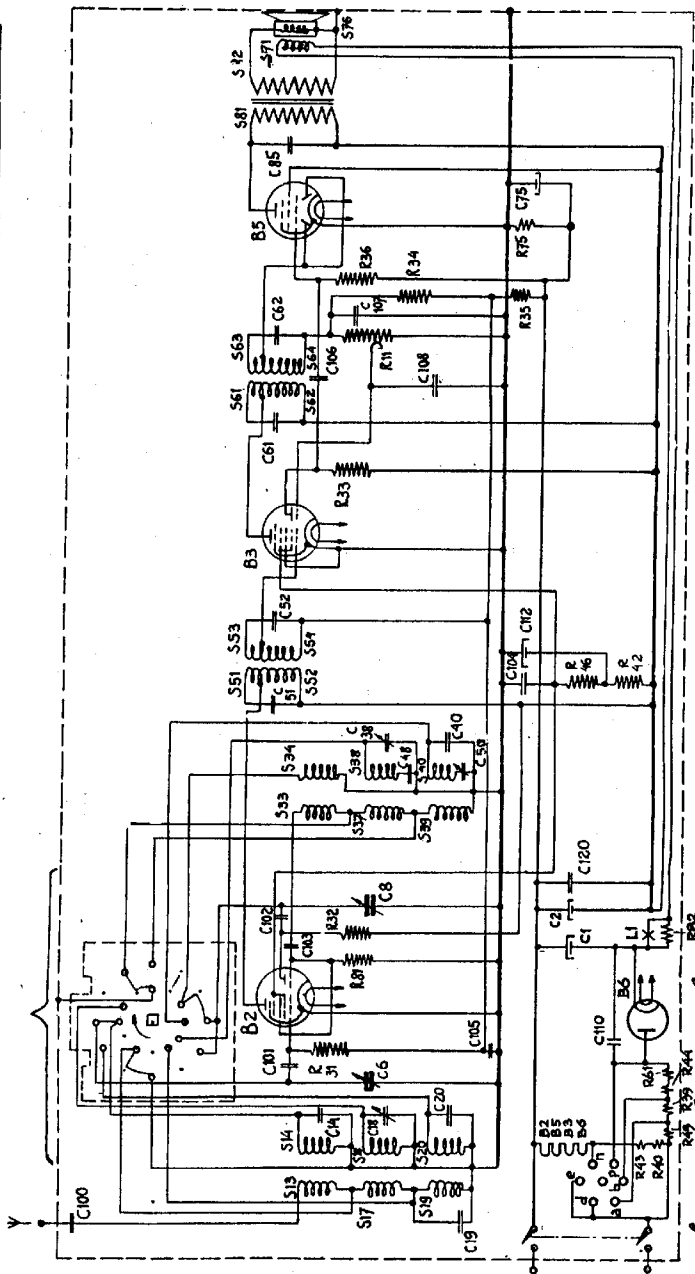

FIG. 1D.



S	11, 17, 19, 14, 18, 20
C	100, 19, 14, 18, 20, 101, 107, 110, 110, 107, 2, 120, 8
R	47, 40, 44, 45, 39, 40, 61, 82
	33, 11, 34, 35, 36, 75
	46, 42
	81, 82, 71, 76, 89



R 10157

A-948
I-855

FIG. 1B.

220V~ 220V~ 150V~
220V= 150V=

C	14	1.20	105	...3.1, 10.3, 106, 2.120, 8.	53.57	4.34	1.52	01.62, 63.64,	81.82, 71.76,
R:	43	44, 45, 39, 40, 31,	81, 82, 32,	46, 50, 38, 40, 51, 104, 102, 83,	416.42,	35,	11,	34, 35, 36,	75,
									85,

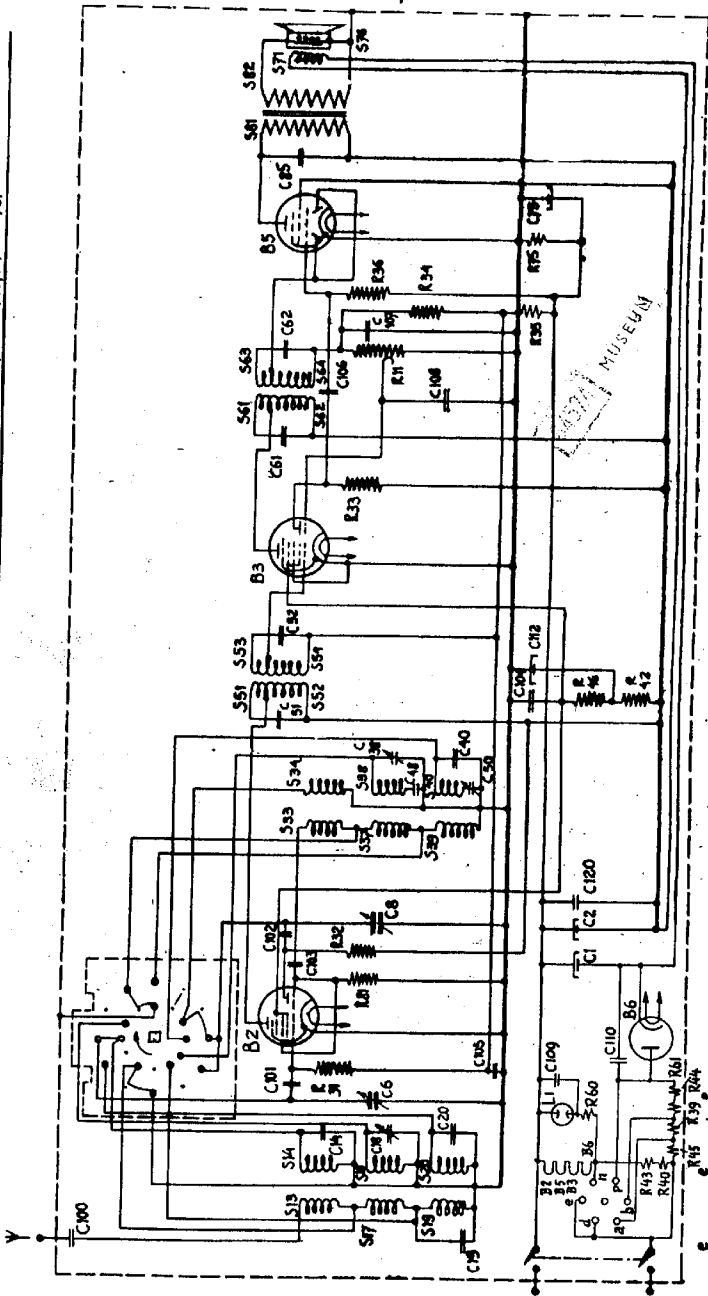

R10046
A-980
K-835

FIG.1E.

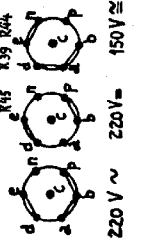

220 V ~ 220V ~ 150V ~

S:	15, 17, 18, 14, 18, 20,	33, 37, 38, 34, 34, 40, 51, 52, 53, 54,	61, 62, 63, 64,	81, 82, 71, 76,
C:	100, 19,	14, 18, 20, 6, 101, 105, 109, 110, 1, 103, 102, 2, 120, 8,	108, 61, 106, 62, 107,	75,
R:	43, 47, 44, 45, 59, 40, 31,	41, 81, 32,	11,	34, 35, 36, 75,

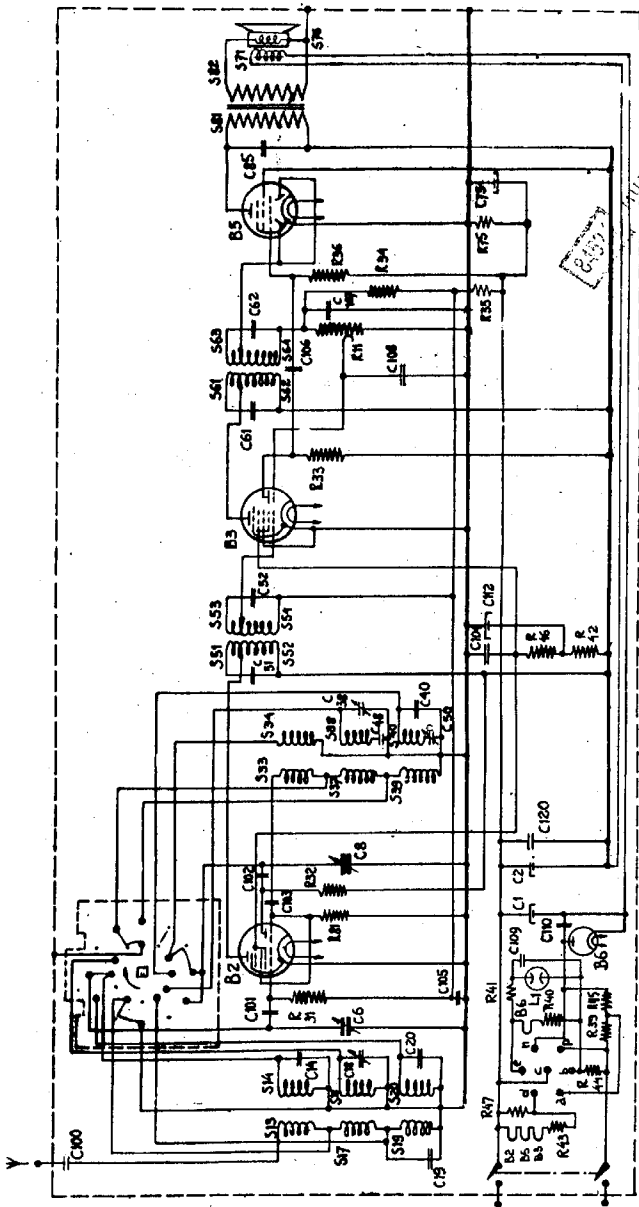

MUSEUM R10044

A-928
K-853

FIG. 1C.



220 V ~ 220 V = 125V ± 10%

208U-49

S	1,17, 1, 3, 20	3, 37	4, 38	1, 52	2, 6	81, 7, 76
C	100, 19, 34, 18, 20, 6, 101, 105, 109, 110, 1, 103, 102, 2, 122, 8, 3, 111, 48, 50, 38, 40, 51, 104, 112, 52,	7, 3	46, 42,	7, 3	108, 61, 105, 62, 107,	7, 5, 85,
R	4, 3, 47, 44, 45, 39, 40, 31, 41, 81, 82, 32, 100	1, 11,	34, 35, 36,	7, 5,		

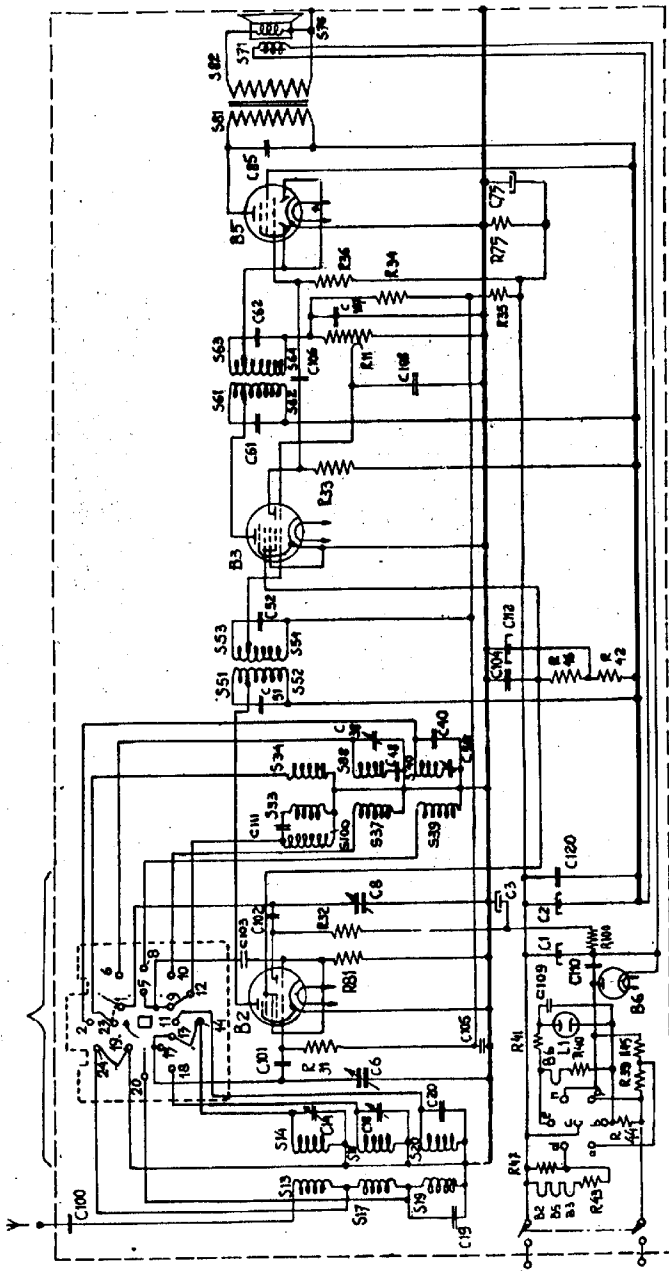

R 10157

A: 89
R: 893

FIG1F

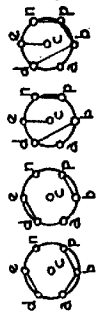

220V ~ 220V = 125V ≈ 110V ~

62 57 61 64
 3 77
 06 85 112 2 108 81 62 107 1 14 104 18 105 4 8 40 80 20 51 102 101 31 103 38 48 19 111
 82 100
 11 33 42 46 71 72 73 74
 52 31
 81

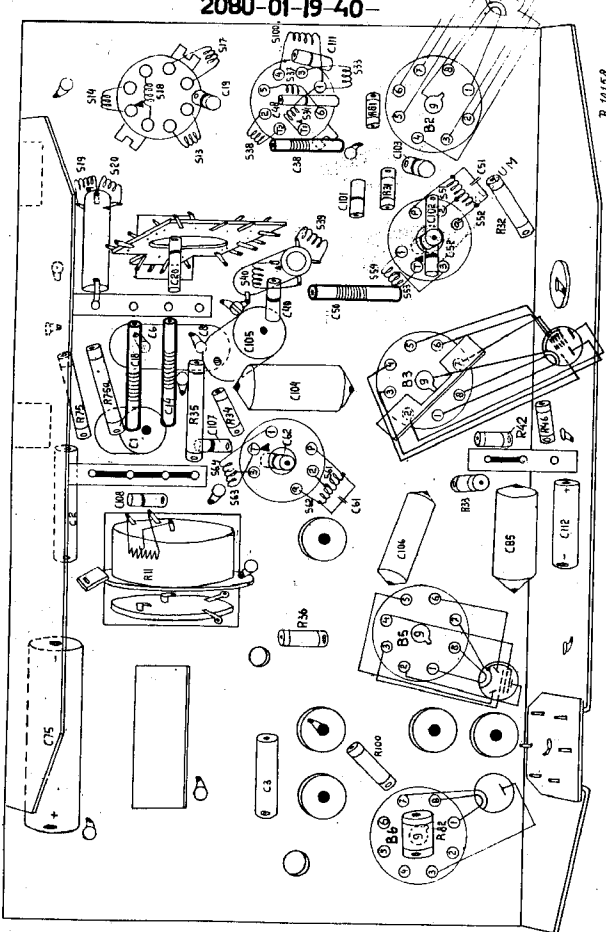

R 10158

A-853
K-853

FIG. 2.

S:	14, 33, 34, 51-54, 13,	17-20, 37-40
C:	107, 161, 62, 112, 75, 104, 14, 105, 38, 6, 6, 51, 52, 40, 120, 18, 101, 102, 103, 20, 19, 50, 48	
R:	41, 36, 11, 42, 33, 35, 34, 46, 75a, 75b	32, 31, 81

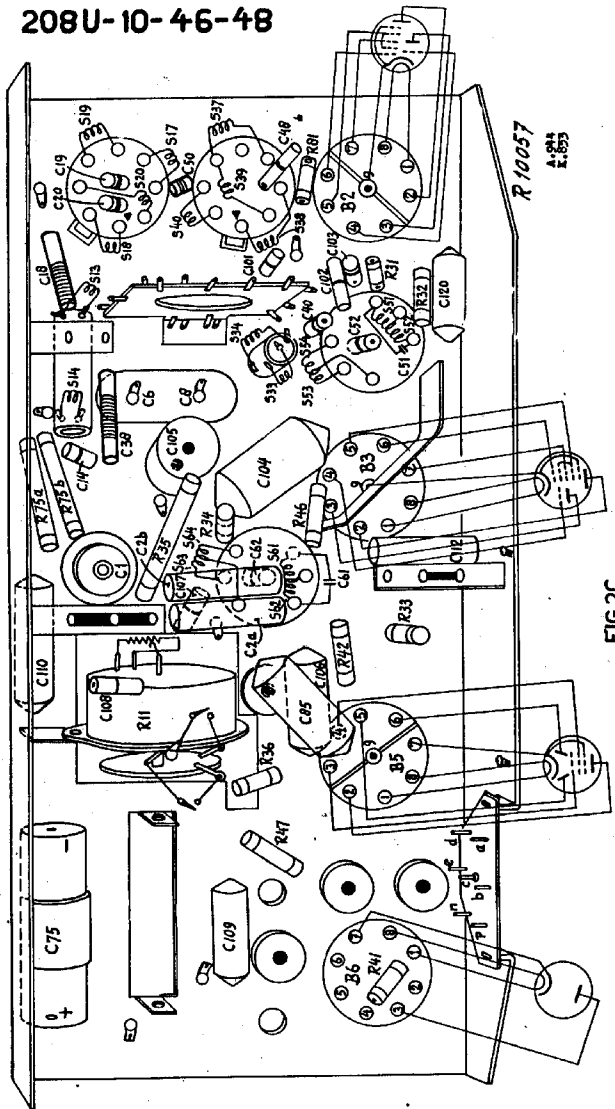
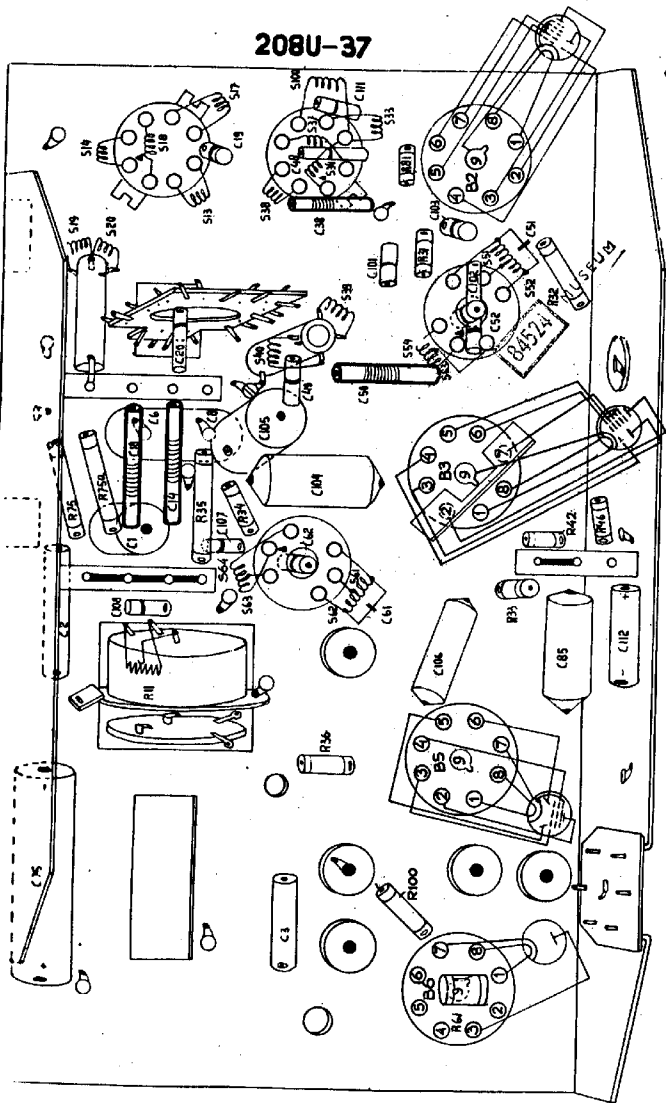

FIG 2C

R 10057

A-824
E-855

208U-37



R 10139

A-854
K-855

FIG2D

S:	61-64	14, 33, 34, 51-54, 13,	17-20, 37-40
C:	85, 108, 106, 110, 25,	107, 1, 61, 62, 112, 26,	104, 14, 105, 38, 6, 61, 52, 40, 150, 18, 101, 107, 103, 20, 19, 50, 48
R:	36, 11, 42, 33	35, 34, 46, 75a, 75b	32, 31, 81
	61, 60		

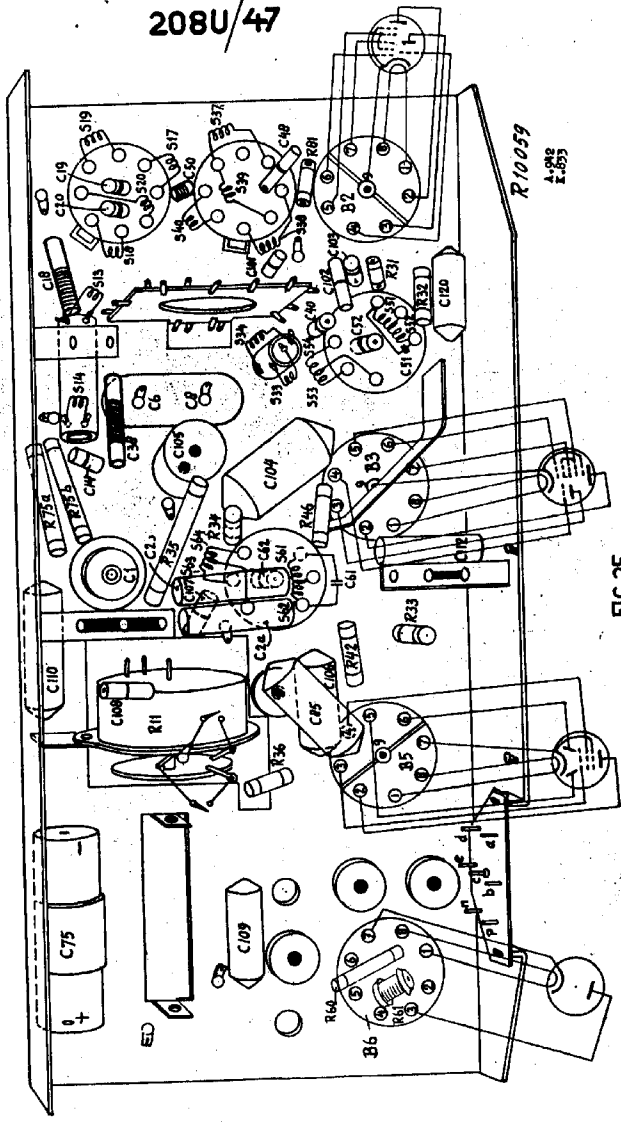
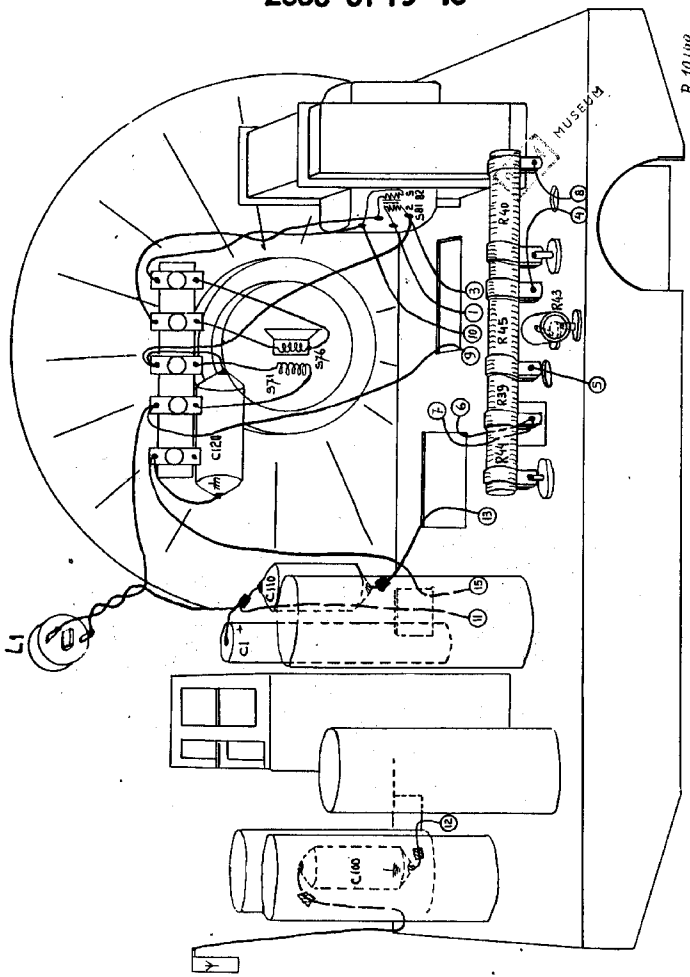
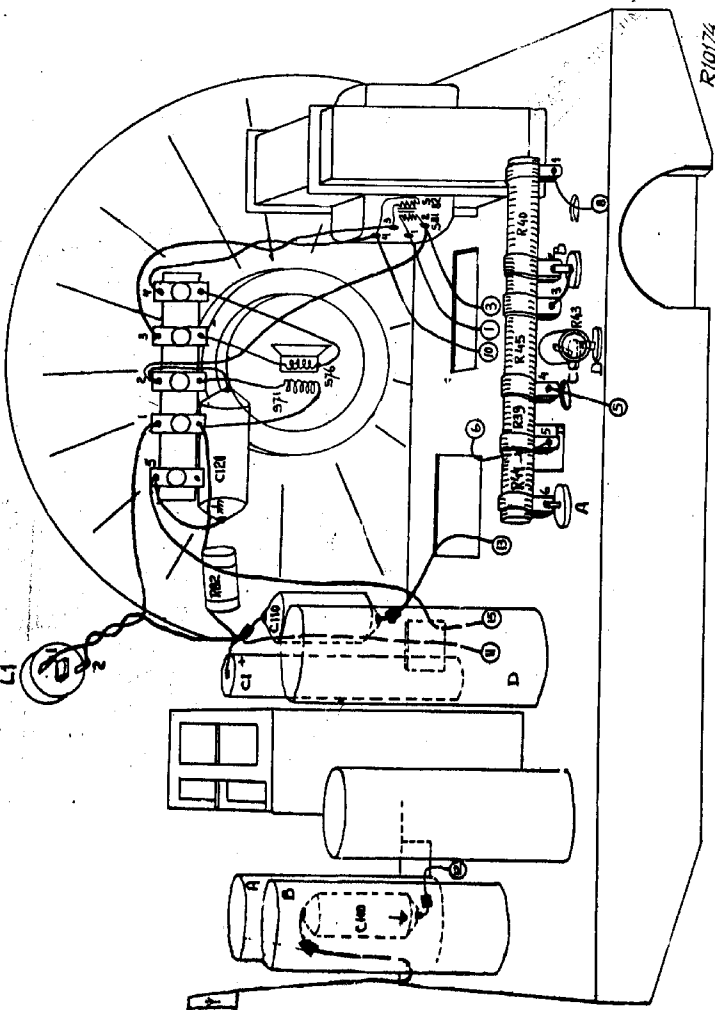

FIG. 2E.



R 10100
A. 833
L. 833

FIG. 3.



R10174

A.811
1.553

FIG. 30

208 U-10-46-48

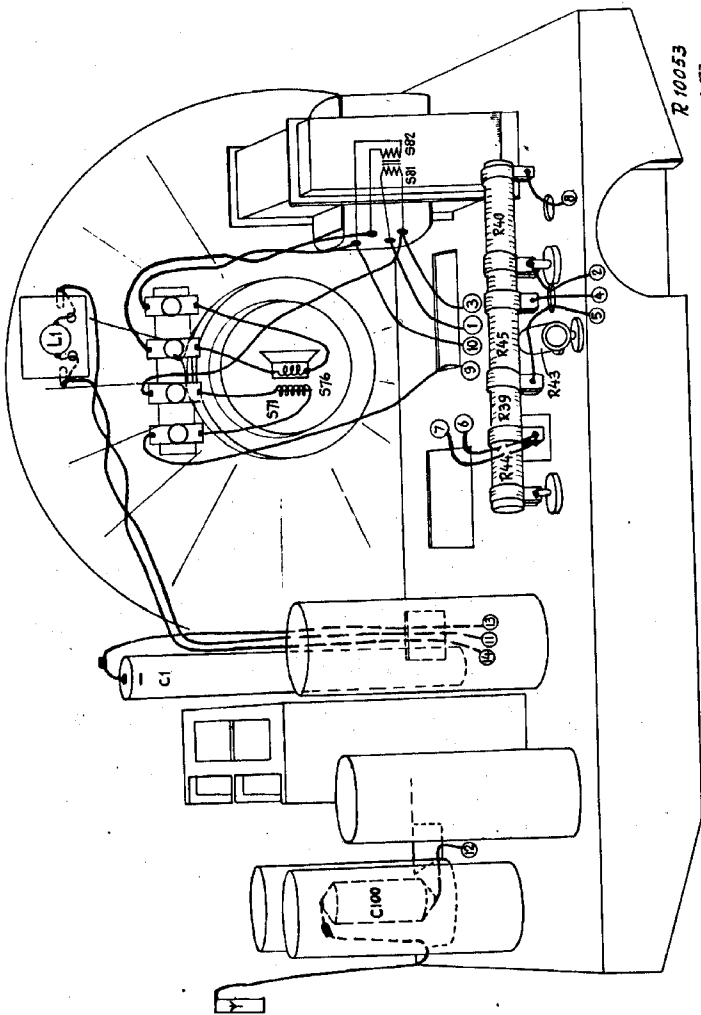
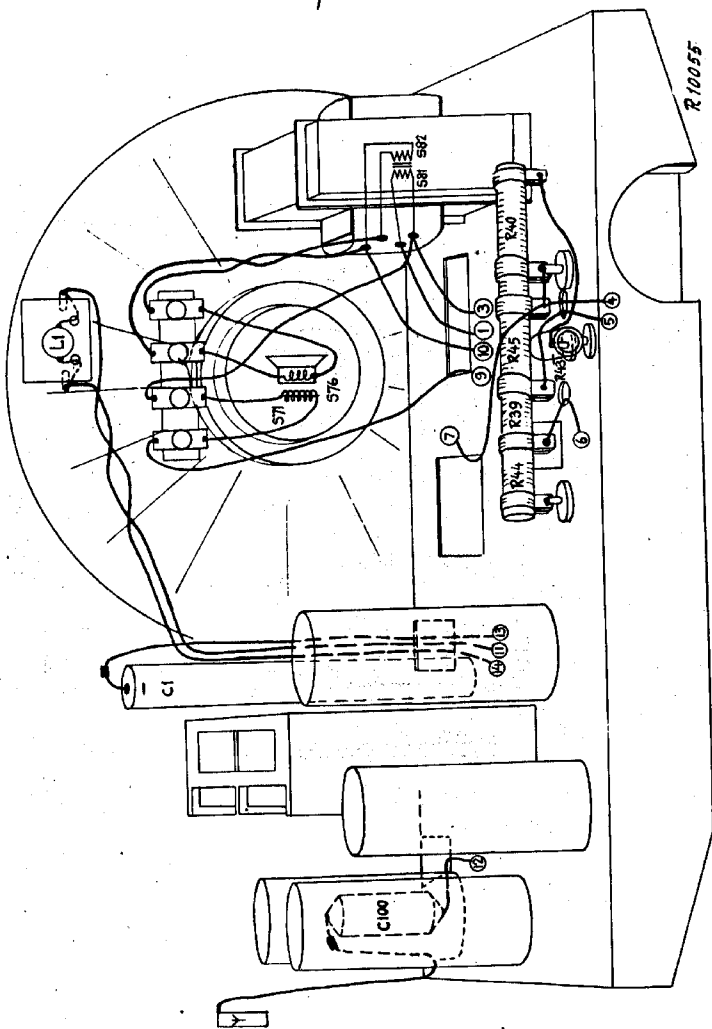

FIG. 3C.



R 10055

A. 896
I. 855

FIG. 3E.

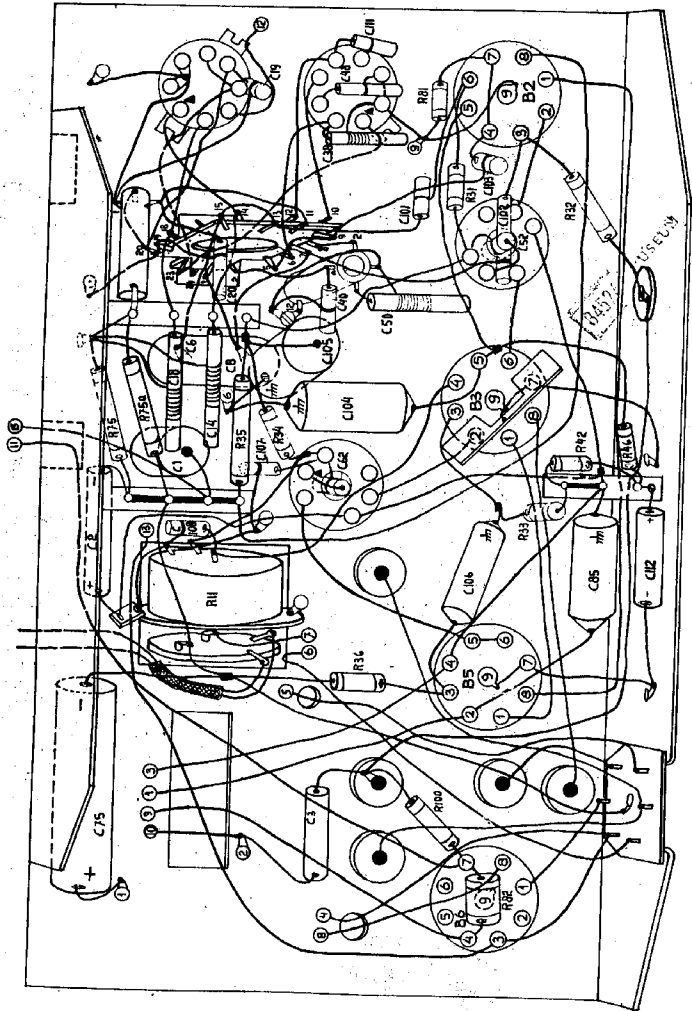

R 10162
A-928
K-835

FIG 4

208-10-46-48

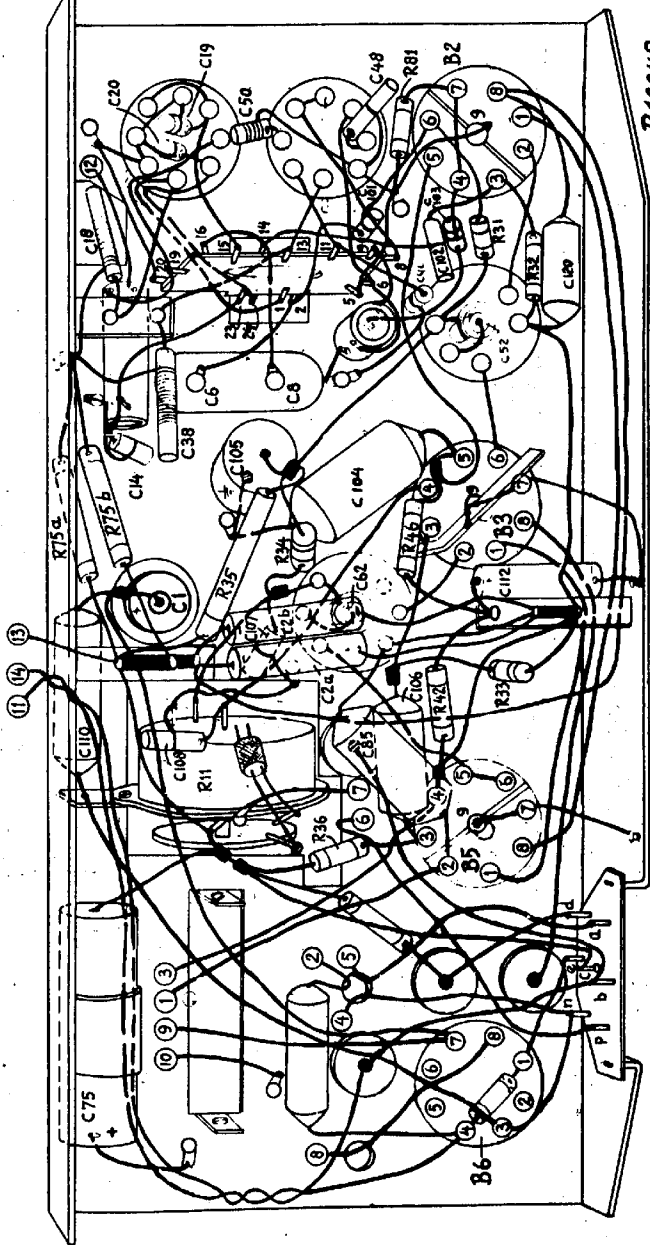

R10048

A-275
K-833

FIG. 4C.

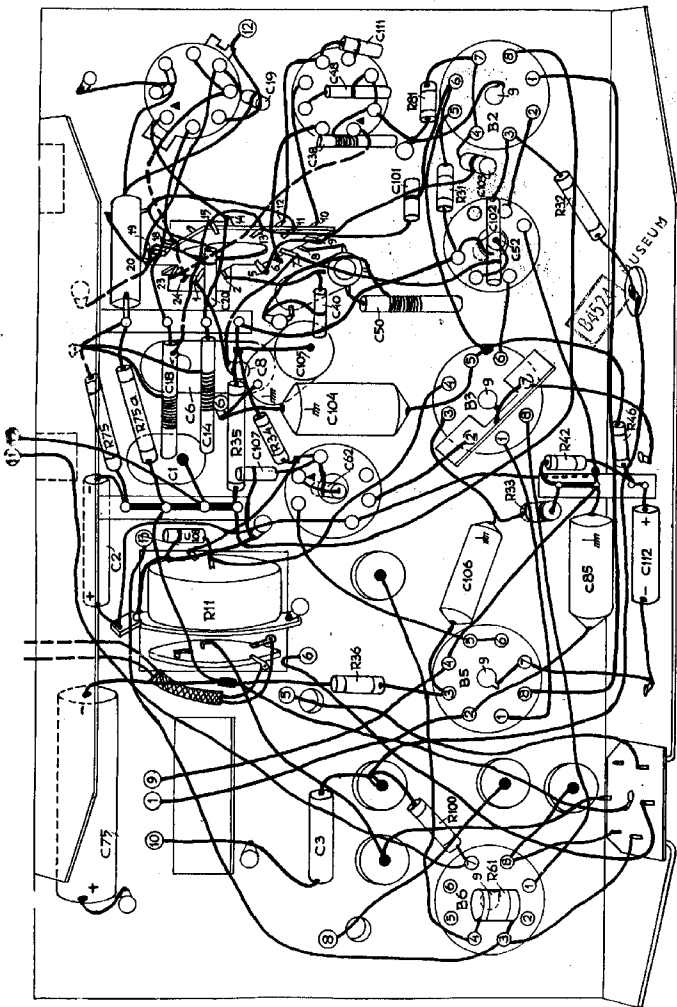
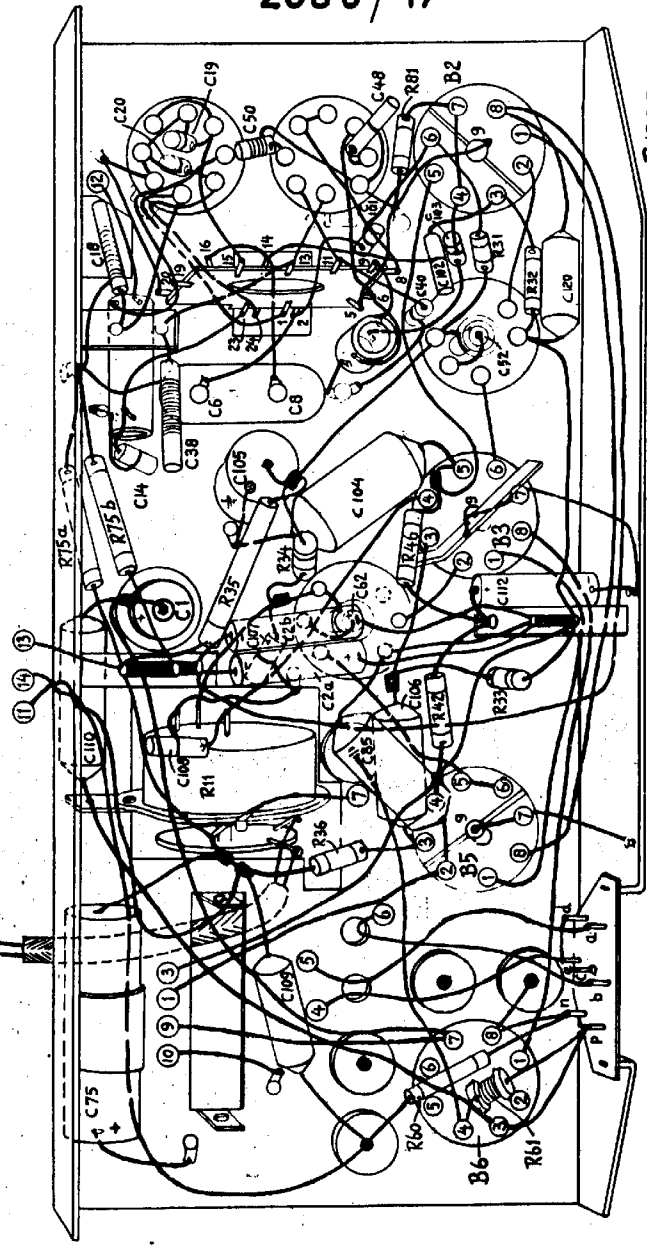

FIG. 4D.



R10051

A:895
K:893

FIG. 4E.

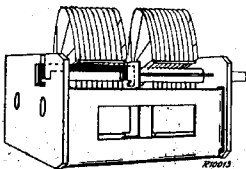
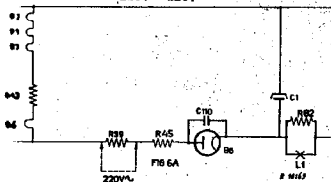
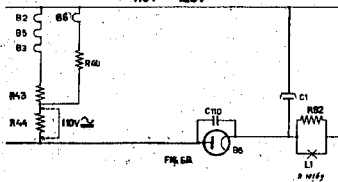

FIG. 5

-01-04-09-12-19-40-
220V~ 220V~



-01-04-09-12-19-40-
110V~ 125V~



-07-37-

150V~

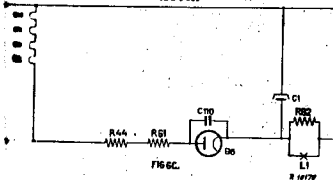

A-956
K-853

-07-37-

220V~ 220V~

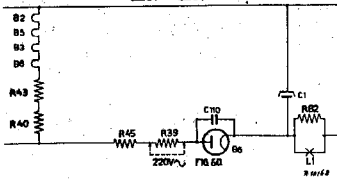

-10-46-48-49-

220V \sim 220V \sim

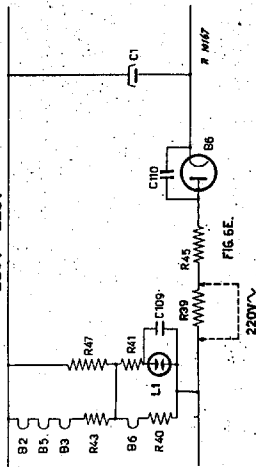

-10-46-48-49-

110V \sim 125V \sim

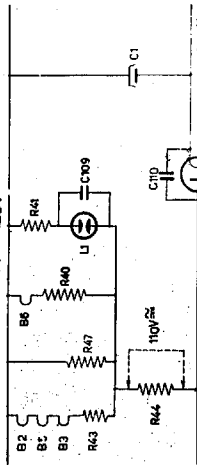

-47-

220V \sim 220V \sim

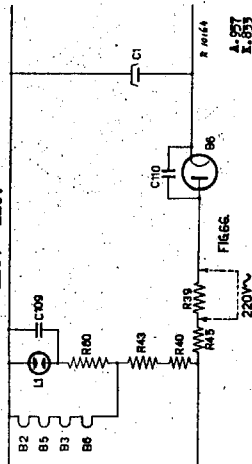

-47-

150V \sim

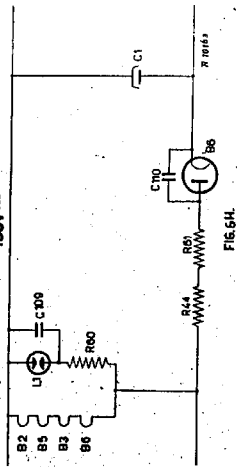

A-257
I-655

208U-01-19-37-40

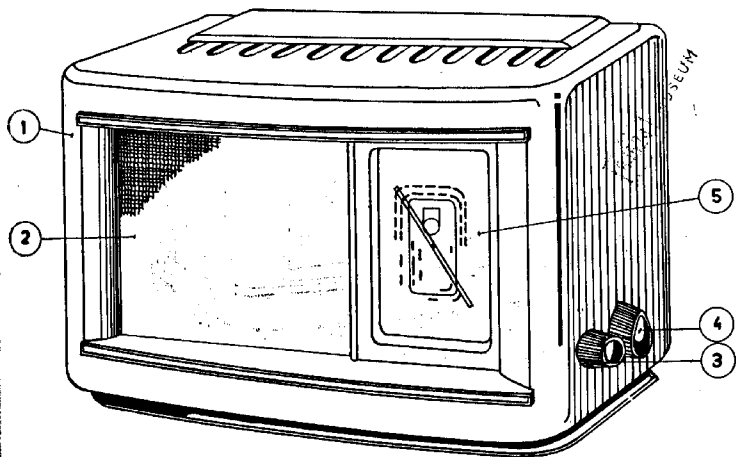

FIG. 7A.

R10172

208U-04-07-09-12

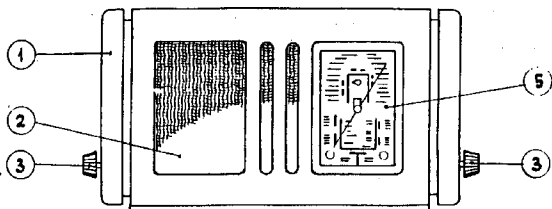

FIG. 7B.

R10173

A-987
E-899

208U-10-46-47-48-49

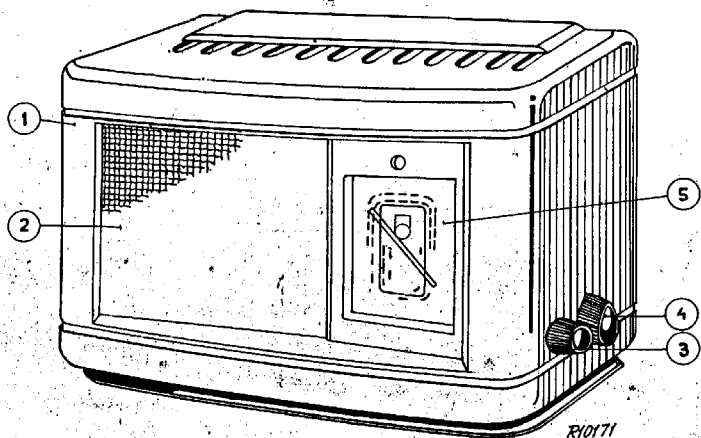

FIG. 7C.

R10171

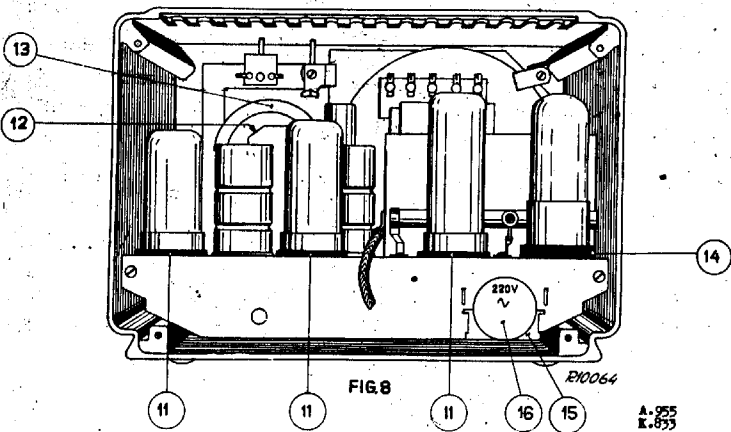

FIG. 8

R10064

A. 955
K. 853

GEBRUIKSAANWIJZING VOOR DEN PHILIPS DWERGONTVANGER „PHILETTA” MET DRIE GOLFBEREIKEN TYPE 208 U

VOOR WISSEL- EN GELIJKSTROOMNETTEN

WENKEN VOOR DE BEDIENING

Om het toestel in te schakelen, draait men den knop op den linker zijwand rechtsom, tot de schakelaar klikt en het signaallampje boven de schaal oplicht. Om de geluidsterkte te verhoogen wordt deze knop verder rechtsom draaid.

Met den achtersten knop op den rechter zijwand stelt men het toestel in voor het gewenschte golfbereik. Staat deze knop in den bovensten stand, dan is het toestel ingesteld op het kortegolfbereik (15,3—51 m), in den achtersten stand op het middengolfbereik (196—570 m) en in den ondersten stand op het langegolfbereik (750—1910 m). Zoodra de buizen hun bedrijfstemperatuur hebben bereikt, kan op den gewenschten zender worden afgestemd. Hiertoe stelt men den wijzer met behulp van den voorsten knop op den rechter zijwand op het merkteeken van den gewenschten zender in.

Om zeker te zijn, dat de zender zoo goed mogelijk ontvangen wordt, verdient het aanbeveling om den afstemknop bij kleine geluidsterkte een weinig heen en weer te draaien.

BELANGRIJK

De goede werking van het toestel is afhankelijk van de plaatsing van den netsteker in het stopcontact. Is de steker verkeerd geplaatst, dan wordt de ontvangst bij aansluiting op een wisselstroomnet dikwijls door storingen of een bromtoon beïnvloed; bij aansluiting op een gelijkstroomnet verkrijgt men in 't geheel geen ontvangst. (Is dit het geval, dan moet de netsteker worden omgedraaid!) Om de juiste plaatsing direct te kunnen terugvinden verdient het aanbeveling het stopcontact in overeenstemming met het merkteeken op den netsteker te merken.

